

Raccords VCR à étanchéité de surface par joint métallique



- Dimensions : 6 à 18 mm et 1/16 à 1 po
- Aciers inoxydables haute pureté
- Le modèle original, la marque VCR authentique

Sommaire

Assemblages VCR typiques	2
Caractéristiques	3
Matériaux	3
Pressions nominales	3
Températures de service	3
Tests	3
Nettoyage	4
Fabrication très haute pureté	4
Informations pour commander, pressions de service et dimensions	4



Embouts

Tube à souder bout à bout	4
Souder par emboîtement	6
Mâle à souder	7
Adaptateur pour tubes	7
Borgnes (non percés)	7



Corps

Connecteur mâles	8
Connecteur femelle	9
Connecteur de raccord Swagelok pour tubes	9
Unions mâles	10
Passage de cloison pour tube à souder en bout	10
Accouplement	11
Réducteurs	11
Coudes, té, croix	11



Ensembles soudés

Raccord NPT mâle	13
Raccord NPT femelle	13
Connecteur de raccord Swagelok pour tubes	13
Union femelle tournant	13

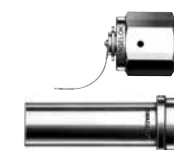

Connection haut débit—VCR de type « H »

Embouts	15
Corps	15
Écrous	16



Joint

Options et accessoires

Réducteurs de débit	18
Dispositifs de fermeture et de verrouillage	18
Outil et plateau d'installation latérale	18

Instructions d'installation

Assemblages VCR typiques

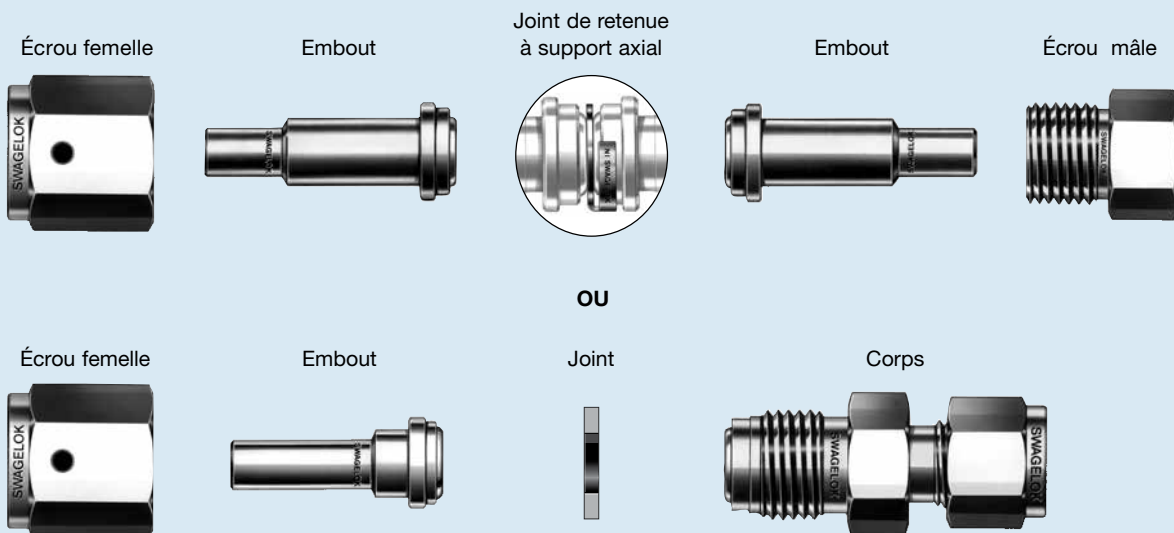

Caractéristiques

Les raccords Swagelok VCR offrent la haute pureté d'une étanchéité métal sur métal, depuis le vide jusqu'à des pressions positives.

L'étanchéité d'un assemblage VCR est obtenue lorsque le joint est compressé par deux bourrelets lors du serrage d'un écrou mâle ou d'un corps six-pans avec un écrou femelle.

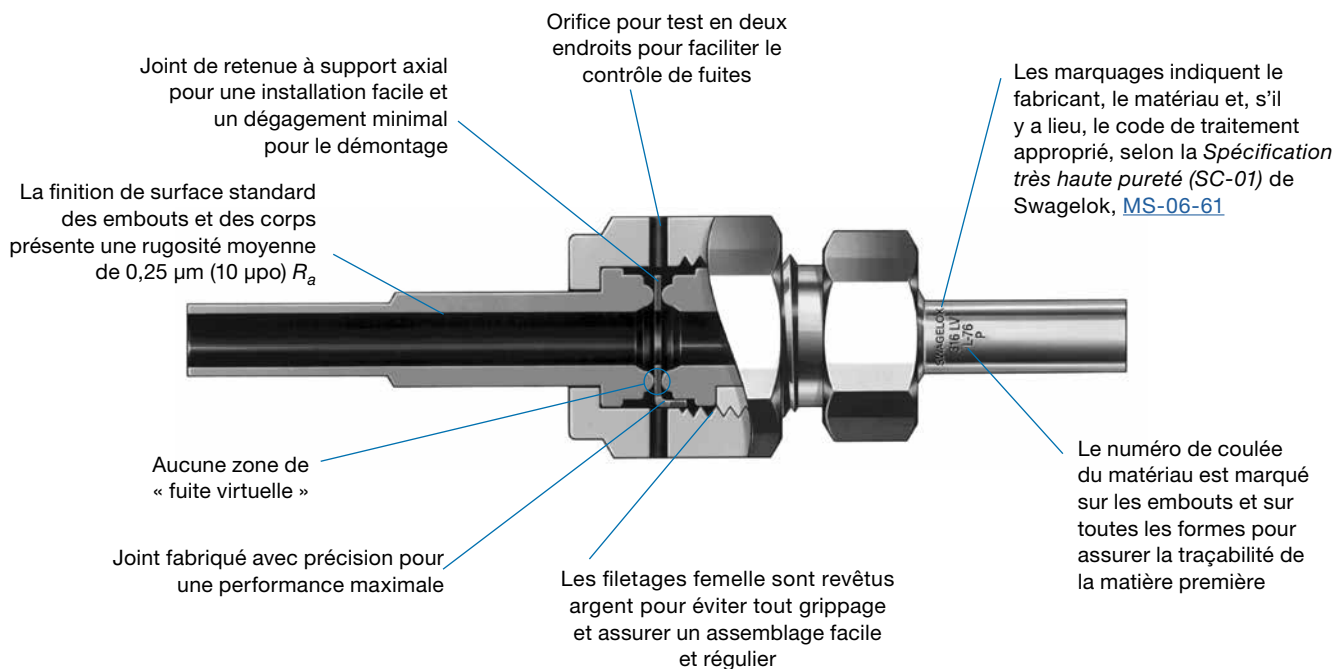

Matériaux

Matériau	Code	Spécification
Embouts, corps et écrous		
Acier inoxydable 316	SS	Pièces usinées dans la masse : ASME SA479 ASTM A276 Formes forgées : ASME SA182 ASTM A314
S17400	SS	Assemblages à demi-écrou: Norme MPIF 35
Acier inoxydable 316L	316L	Pièces usinées dans la masse : ASME SA479 ASTM A276 Formes forgées : ASME A182
Acier inoxydable 316L VAR	6LV	SEMI F20 Haute Pureté ^①
Joints		
Nickel	NI	ASTM F3
Acier inoxydable 316L	SS	ASTM A240
Cuivre	CU	ASTM B152

① 20 % minimum d'allongement autorisé.

Revêtement

Les écrous VCR femelle sont revêtus argent. Évitez les procédés chimiques utilisés pour le nettoyage, l'électropolissage et la passivation, qui enlèveront le revêtement. Si le revêtement est endommagé ou enlevé, un grippage peut se produire, qui détériorerait les composants du raccord et empêcherait une bonne étanchéité.

Pressions nominales

- Toutes les spécifications respectent les calculs effectués selon le Code ASME pour la tuyauterie sous pression B31.3, la tuyauterie process B31.1, la tuyauterie en centrale.
- Spécifications de pressions de service déterminées à température ambiante avec matériaux de joint illustrés.

Températures de service

Composants	Matériau	Température, °C (°F)
Raccords	Acier inoxydable 316	537 (1000)
	Acier inoxydable 316L	
	Acier inoxydable 316L VAR	
Joints	Acier inoxydable 316L	537 (1000)
	Nickel	315 (600)
	Cuivre	204 (400)

Tests

Le modèle du raccord VCR a été testé aux fuites à l'hélium, à un taux de fuite maximal de 4×10^{-9} std cm³/s avec des joints en cuivre revêtus argent et à un taux de fuite maximal de 4×10^{-11} std cm³/s avec des joints non revêtus argent.

Nettoyage

Les composants sont nettoyés afin d'en retirer toute trace d'huile, de graisse et de particules libres. Pour plus d'informations, consultez les spécifications Swagelok de *Nettoyage et conditionnement standard* (SC-10), [MS-06-62](#).

Fabrication très haute pureté

Une large gamme d'embouts et de corps VCR à étanchéité de surface est disponible avec des finitions de surface contrôlées, électropolies et spécialement nettoyées, pour respecter les critères des systèmes très haute pureté. Pour plus d'informations, consulter la *Spécification très haute pureté* (SC-01) de Swagelok, [MS-06-61](#).

Informations pour commander, pressions de service et dimensions

- Les dimensions sont données à titre indicatif uniquement et sont sujettes à modification.
- La dimension E représente le plus petit diamètre interne nominal de la pièce.
- Pour commander des raccords Micro-Fit à souder fabriqués selon la *spécification* Swagelok très haute pureté (SC-01), MS-06-61, ajouter **P** au numéro de référence.

Exemple : 6LV-4-VCR-3-4TB7P

Embouts

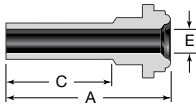

Embout court à souder bout à bout

Dimension du tube	Épaisseur de paroi nominale	Dimension VCR po	Numéro de référence	Dimensions			Pression de service		
				A	C	E	Ni	SS	Cu
Dimensions, mm (po)							bar (psig)		
1/8 po	0,028 po	1/8	6LV-2-VCR-3S-2TB7 ^①	27,4 (1,08)	19,1 (0,75)	1,8 (0,07)	585 (8500)	585 (8500)	496 (7200)
		1/4	6LV-4-VCR-3S-2TB7	27,9 (1,10)			551 (8000)	585 (8500)	440 (6400)
1/4 po	0,035 po	1/4	6LV-4-VCR-3S-4TB2	15,2 (0,60)	6,4 (0,25)	4,6 (0,18)	351 (5100)	351 (5100)	351 (5100)
			6LV-4-VCR-3S-4TB3	18,3 (0,72)	9,6 (0,38)				
			6LV-4-VCR-3S-4TB7	27,9 (1,10)	19,1 (0,75)				
		1/2	6LV-8-VCR-3S-4TB7	28,4 (1,12)	19,1 (0,75)		241 (3500)	296 (4300)	192 (2800)
3/8 po	0,035 po	1/2	6LV-8-VCR-3S-6TB2	15,7 (0,62)	6,4 (0,25)	7,9 (0,31)	227 (3300)	227 (3300)	192 (2800)
			6LV-8-VCR-3S-6TB7	28,4 (1,12)	19,1 (0,75)				
1/2 po	0,049 po	1/2	6LV-8-VCR-3S-8TB2	15,7 (0,62)	6,4 (0,25)	10,2 (0,40)	241 (3500)	254 (3700)	192 (2800)
			6LV-8-VCR-3S-8TB3	18,8 (0,74)	9,6 (0,38)				
			6LV-8-VCR-3S-8TB7	28,4 (1,12)	19,1 (0,75)				
Dimensions, mm (po)							bar (psig)		
6	1,0	1/4	6LV-4-VCR-3S-6MTB7	29,5 (1,16)	19,1 (0,75)	4,0 (0,16)	468 (6800)	468 (6800)	440 (6400)
8	1,0	1/4	6LV-4-VCR-3S-8MTB7	29,5 (1,16)		6,0 (0,24)	337 (4900)	337 (4900)	337 (4900)
10	1,0	1/2	6LV-8-VCR-3S-10MTB7	29,5 (1,16)		8,0 (0,31)	241 (3500)	241 (3500)	192 (2800)
12	1,0	1/2	6LV-8-VCR-3S-12MTB7	29,5 (1,16)		10,0 (0,39)	213 (3100)	213 (3100)	192 (2800)
18	1,5	3/4	6LV-12-VCR-3S-18MTB7	31,0 (1,22)		15,0 (0,59)	206 (3000)	206 (3000)	165 (2400)

① Non conçu pour l'assemblage de retenue de joint.

Embout

Embout long à souder bout à bout

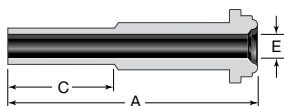

Dimension du tube	Épaisseur de paroi nominale	Dimension VCR po	Numéro de référence	Dimensions			Pression de service		
				A	C	E	Ni	SS	Cu
Dimensions, mm (po)							bar (psig)		
1/8 po	0,028 po	1/8	6LV-2-VCR-3-2TB7 ^①	36,1 (1,42)	19,1 (0,75)	1,8 (0,07) ^②	585 (8500)	585 (8500)	496 (7200)
1/4 po	0,035 po	1/4	6LV-4-VCR-3-4TB2	30,5 (1,20)	6,4 (0,25)	4,6 (0,18)	351 (5100)	351 (5100)	351 (5100)
			6LV-4-VCR-3-02205	33,3 (1,31)	9,1 (0,36)				
			6LV-4-VCR-3-4TB3	33,5 (1,32)	9,6 (0,38)				
			6LV-4-VCR-3-4TB7	43,2 (1,70)	19,1 (0,75)				
		1/2	6LV-8-VCR-3-4TB7	45,7 (1,80)	19,1 (0,75)		241 (3500)	296 (4300)	192 (2800)
3/8 po	0,035 po	1/2	6LV-8-VCR-3-6TB2	32,8 (1,29)	6,4 (0,25)	7,9 (0,31)	227 (3300)	227 (3300)	192 (2800)
			6LV-8-VCR-3-6TB7	45,5 (1,79)	19,1 (0,75)				
1/2 po	0,049 po	1/2	6LV-8-VCR-3-8TB2	32,8 (1,29)	6,4 (0,25)	10,2 (0,40)	241 (3500)	254 (3700)	192 (2800)
			6LV-8-VCR-3-8TB3	35,8 (1,41)	9,6 (0,38)				
			6LV-8-VCR-3-8TB7	45,5 (1,79)	19,1 (0,75)				
3/4 po	0,049 po	3/4	6LV-12-VCR-3-12TB7	51,6 (2,03)	19,1 (0,75)	16,5 (0,65)	165 (2400)	165 (2400)	165 (2400)
1 po	0,065 po	1	6LV-16-VCR-3-16TB7	58,9 (2,32)	19,1 (0,75)	22,1 (0,87)	165 (2400)	165 (2400)	130 (1900)
Dimensions, mm (po)							bar (psig)		
6	1,0	1/4	6LV-4-VCR-3-6MTB7	43,2 (1,70)	19,1 (0,75)	4,0 (0,16)	468 (6800)	468 (6800)	440 (6400)
8	1,0	1/4	6LV-4-VCR-3-8MTB7	43,2 (1,70)		6,0 (0,24)	337 (4900)	337 (4900)	337 (4900)
10	1,0	1/2	6LV-8-VCR-3-10MTB7	45,5 (1,79)		8,0 (0,31)	241 (3500)	241 (3500)	192 (2800)
12	1,0	1/2	6LV-8-VCR-3-12MTB7	45,5 (1,79)		10,0 (0,39)	213 (3100)	213 (3100)	192 (2800)
18	1,5	3/4	6LV-12-VCR-3-18MTB7	51,6 (2,03)		15,0 (0,59)	206 (3000)	206 (3000)	165 (2400)

① Non conçu pour l'assemblage de retenue de joint.

② Peut contenir des transitions de diamètre interne.

Embout court à souder bout à bout en automatique

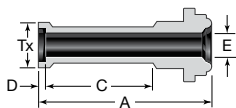

Dimension du tube	Épaisseur de paroi nominale	Dimension VCR po	Numéro de référence	Dimensions					Pression de service		
				A	C	D	E	Tx	Ni	SS	Cu
Dimensions, mm (po)									bar (psig)		
1/4 po	0,035 po	1/4	316L-4-VCR-3AS	28,4 (1,12)	19,1 (0,75)	0,5 (0,02)	4,6 (0,18)	7,4 (0,29)	351 (5100)	351 (5100)	351 (5100)
3/8 po	0,035 po	1/2	316L-8-VCR-3AS6	29,2 (1,15)		0,8 (0,03)	7,9 (0,31)	10,4 (0,41)	227 (3300)	227 (3300)	192 (2800)
1/2 po	0,049 po	1/2	316L-8-VCR-3AS	29,5 (1,16)		1,0 (0,04)	10,2 (0,40)	14,0 (0,55)	241 (3500)	241 (3500)	192 (2800)
Dimensions, mm (po)									bar (psig)		
6	1,0	1/4	316L-4-VCR-3-6MAS	30,0 (1,18)	19,1 (0,75)	0,5 (0,02)	4,0 (0,16)	6,8 (0,27)	468 (6800)	468 (6800)	440 (6400)
8		1/4	316L-4-VCR-3-8MAS	30,2 (1,19)		0,8 (0,03)	6,0 (0,24)	8,9 (0,35)	337 (4900)	337 (4900)	337 (4900)
10		1/2	316L-8-VCR-3-10MAS	31,0 (1,22)		0,8 (0,03)	8,0 (0,31)	10,9 (0,43)	241 (3500)	241 (3500)	192 (2800)
12		1/2	316L-8-VCR-3-12MAS	30,5 (1,20)		1,0 (0,04)	10,0 (0,39)	13,2 (0,52)	213 (3100)	213 (3100)	192 (2800)

Embouts

Embout long à souder bout à bout en automatique

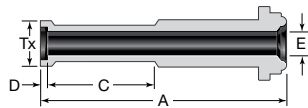

Dimension du tube	Épaisseur de paroi nominale	Dimension VCR po	Numéro de référence	Dimensions					Pression de service		
				A	C	D	E	Tx	Ni	SS	Cu
Dimensions, mm (po)									bar (psig)		
1/4 po	0,035 po	1/4	316L-4-VCR-3A	43,7 (1,72)	19,1 (0,75)	0,5 (0,02)	4,6 (0,18)	7,4 (0,29)	351 (5100)	351 (5100)	351 (5100)
		1/2	316L-8-VCR-3A4	46,2 (1,82)					241 (3500)	241 (3500)	192 (2800)
3/8 po	0,035 po	1/2	316L-8-VCR-3A6	46,2 (1,82)	19,1 (0,75)	0,8 (0,03)	7,9 (0,31)	10,4 (0,41)	227 (3300)	227 (3300)	192 (2800)
1/2 po	0,049 po	1/2	316L-8-VCR-3A	46,5 (1,83)	19,1 (0,75)	1,0 (0,04)	10,2 (0,40)	14,0 (0,55)	241 (3500)	241 (3500)	192 (2800)
3/4 po	0,049 po	3/4	316L-12-VCR-3A	52,6 (2,07)	19,1 (0,75)	1,0 (0,04)	16,5 (0,65)	20,3 (0,80)	165 (2400)	165 (2400)	165 (2400)
1 po	0,065 po	1	316L-16-VCR-3A	65,3 (2,57)	24,4 (0,96)	1,0 (0,04)	22,1 (0,87)	26,9 (1,06)	165 (2400)	165 (2400)	130 (1900)
Dimensions, mm (po)									bar (psig)		
6	1,0	1/4	316L-4-VCR-3-6MA	43,7 (1,72)	19,1 (0,75)	0,5 (0,02)	4,0 (0,16)	6,8 (0,27)	468 (6800)	468 (6800)	440 (6400)
12	1,0	1/2	316L-8-VCR-3-12MA	46,5 (1,83)		1,0 (0,04)	10,0 (0,39)	13,2 (0,52)	213 (3100)	213 (3100)	192 (2800)
18	1,5	3/4	316L-12-VCR-3-18MA	52,6 (2,07)		1,0 (0,04)	15,0 (0,59)	19,3 (0,76)	206 (3000)	206 (3000)	165 (2400)

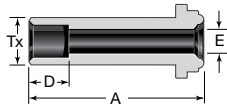

Embout à souder par emboîtement

Dimension de la douille pour tube po	Dimension VCR po	Numéro de référence	Dimensions				Pression de service				
			A	D	E	Tx	Ni	SS	Cu		
Dimensions, mm (po)									bar (psig)		
1/16	1/8	SS-1-VCR-3 ^①	17,8 (0,70)	2,5 (0,10)	1,3 (0,05)	3,3 (0,13)	620 (9000)	620 (9000)	496 (7200)		
1/8	1/8	SS-2-VCR-3 ^②	17,8 (0,70)	2,5 (0,10)	2,3 (0,09)	5,1 (0,20)	489 (7100)	489 (7100)	489 (7100)		
1/4	1/4	SS-4-VCR-3	33,3 (1,31)	7,1 (0,28)	4,6 (0,18)	8,9 (0,35)	378 (5500)	378 (5500)	378 (5500)		
3/8	1/2	SS-6-VCR-3 ^③	38,1 (1,50)	7,9 (0,31)	7,1 (0,28)	15,2 (0,60)	241 (3500)	296 (4300)	192 (2800)		
1/2	1/2	SS-8-VCR-3	38,1 (1,50)	9,6 (0,38)	10,2 (0,40)	15,2 (0,60)	206 (3000)	206 (3000)	192 (2800)		
5/8	5/8	SS-10-VCR-3	39,6 (1,56)	10,4 (0,41)	12,7 (0,50)	18,3 (0,72)	192 (2800)	192 (2800)	165 (2400)		
3/4	3/4	SS-12-VCR-3	50,8 (2,00)	11,2 (0,44)	15,7 (0,62)	22,4 (0,88)	192 (2800)	192 (2800)	165 (2400)		
1	1	SS-16-VCR-3	56,4 (2,22)	15,7 (0,62)	22,1 (0,87)	30,2 (1,19)	165 (2400)	206 (3000)	130 (1900)		

- ① Utilise un joint et un écrou de 1/8 po.
 ② Non conçu pour l'assemblage de retenue de joint.
 ③ Utilise un joint et un écrou de 1/2 po.

Embout court à souder par emboîtement

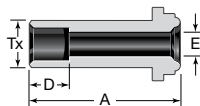

Dimension de la douille pour tube po	Dimension VCR po	Numéro de référence	Dimensions				Pression de service				
			A	D	E	Tx	Ni	SS	Cu		
Dimensions, mm (po)									bar (psig)		
1/4	1/4	SS-4-VCR-3-.50LG	12,7 (0,50)	7,1 (0,28)	4,6 (0,18)	8,9 (0,35)	378 (5500)	378 (5500)	378 (5500)		
		SS-4-VCR-3-.75LG	19,1 (0,75)								

Embouts

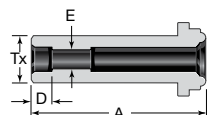

Embout réducteur à souder par emboîtement

Dimension de la douille pour tube po	Dimension VCR po	Numéro de référence	Dimensions				Pression de service		
			A	D	E	Tx	Ni	SS	Cu
Dimensions, mm (po)						bar (psig)			
1/8	1/4	SS-4-VCR-3-2TSW	33,3 (1,31)	2,5 (0,10)	2,3 ^① (0,09)	8,9 (0,35)	551 (8000)	551 (8000)	440 (6400)
1/4	1/2	SS-8-VCR-3-4TSW	38,1 (1,50)	7,1 (0,28)	4,6 (0,18)	15,2 (0,60)	241 (3500)	241 (3500)	192 (2800)

① Peut contenir des transitions de diamètre interne.

Embout mâle à souder

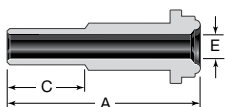

Dimension du tube po	Dimension VCR po	Numéro de référence	Dimensions			Pression de service			
			A	C	E	Ni	SS	Cu	
Dimensions, mm (po)						bar (psig)			
1/8	1/8	SS-2-VCR-3-2MTW ^①	17,8 (0,70)	7,1 (0,28)	1,5 ^② (0,06)	620 (9000)	771 (11 200)	496 (7200)	
	1/4	SS-4-VCR-3-2MTW	33,3 (1,31)			551 (8000)	689 (10 000)	440 (6400)	
1/4	1/4	SS-4-VCR-3-4MTW	33,3 (1,31)	10,4 (0,41)	3,0 (0,12)	551 (8000)	689 (10 000)	440 (6400)	
	1/2	SS-8-VCR-3-4MTW	38,1 (1,50)			241 (3500)	296 (4300)	192 (2800)	
3/8	1/2	SS-8-VCR-3-6MTW	38,1 (1,50)	10,4 (0,41)	7,1 (0,28)	241 (3500)	296 (4300)	192 (2800)	
1/2	1/2	SS-8-VCR-3-8MTW	38,1 (1,50)	12,7 (0,50)	10,2 (0,40)	241 (3500)	241 (3500)	192 (2800)	
3/4	3/4	SS-12-VCR-3-12MTW	50,8 (2,00)	15,7 (0,62)	13,5 (0,53)	206 (3000)	254 (3700)	165 (2400)	
1	1	SS-16-VCR-3-16MTW	56,4 (2,22)	20,6 (0,81)	19,1 (0,75)	165 (2400)	206 (3000)	130 (1900)	

① Non conçu pour l'assemblage de retenue de joint.

② Peut contenir des transitions de diamètre interne.

Adaptateur pour tubes

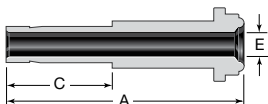

Dimension du tube po	Dimension VCR po	Numéro de référence	Dimensions			Pression de service			
			A	C	E	Ni	SS	Cu	
Dimensions, mm (po)						bar (psig)			
1/4	1/4	SS-4-VCR-3-4TA	41,0 (1,62)	16,2 (0,64)	4,3 (0,17)	551 (8000)	689 (10 000)	440 (6400)	
3/8	1/2	SS-8-VCR-3-6TA	46,0 (1,81)	17,8 (0,70)	6,8 ^① (0,27)	241 (3500)	296 (4300)	192 (2800)	
1/2	1/2	SS-8-VCR-3-8TA	49,3 (1,94)	24,4 (0,96)	9,4 (0,37)	241 (3500)	296 (4300)	192 (2800)	

① Peut contenir des transitions de diamètre interne.

Embout borgne (non-percé)

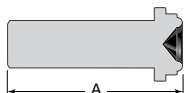

Dimension VCR po	Numéro de référence	A
Dimensions, mm (po)		
1/8	SS-2-VCR-3-BL ^①	17,8 (0,70)
1/4	SS-4-VCR-3-BL	33,3 (1,31)
1/2	SS-8-VCR-3-BL	38,1 (1,50)
3/4	SS-12-VCR-3-BL	50,8 (2,00)
1	SS-16-VCR-3-BL	56,4 (2,22)

① Non conçu pour l'assemblage de retenue de joint.

Corps

Connecteur NPT mâle^①

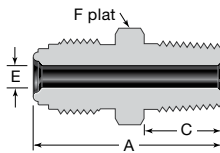

Dimension NPT po	Dimension VCR po	Numéro de référence	Dimensions				Pression de service		
			A	C	E	F, po	Ni	SS	Cu
Dimensions, mm (po)							bar (psig)		
1/16	1/8	SS-2-VCR-1-1 ^②	27,2 (1,07)	9,6 (0,38)	2,3 ^③ (0,09)	3/8	620 (9000)	620 (9000)	496 (7200)
1/8	1/8	SS-2-VCR-1-2 ^②	27,2 (1,07)	9,6 (0,38)	2,3 ^③ (0,09)	7/16	620 (9000)	620 (9000)	496 (7200)
	1/4	SS-4-VCR-1-2	33,3 (1,31)		4,6 (0,18)	5/8	551 (8000)	689 (10 000)	440 (6400)
1/4	1/4	SS-4-VCR-1-4	37,8 (1,49)	14,2 (0,56)	4,6 (0,18)	5/8	551 (8000)	689 (10 000)	440 (6400)
	1/2	SS-8-VCR-1-4	41,9 (1,65)		7,1 ^① (0,28)	15/16	241 (3500)	296 (4300)	192 (2800)
3/8	1/2	SS-8-VCR-1-6	41,9 (1,65)	14,2 (0,56)	9,6 (0,38)	15/16	241 (3500)	296 (4300)	192 (2800)
1/2	1/2	SS-8-VCR-1-8	46,7 (1,84)	19,1 (0,75)	10,2 (0,40)	15/16	241 (3500)	296 (4300)	192 (2800)
3/4	3/4	SS-12-VCR-1-12	55,6 (2,19)	19,1 (0,75)	15,7 (0,62)	1 5/16	206 (3000)	254 (3700)	165 (2400)
1	1	SS-16-VCR-1-16	62,7 (2,47)	23,9 (0,94)	22,1 (0,87)	1 5/8	165 (2400)	206 (3000)	130 (1900)

Certains connecteurs mâle sont disponibles avec des extrémités de filetage conique ISO/BSP (RT). Contactez votre distributeur Swagelok agréé.

- ① Les composants de VCR avec filetages fixes doivent rester immobiles pendant l'installation. Ces raccords doivent être assemblés uniquement à des embouts avec des écrous mâle tournants ou femelle filetés.
- ② Non conçu pour l'assemblage de retenue de joint.
- ③ Peut contenir des transitions de diamètre interne.

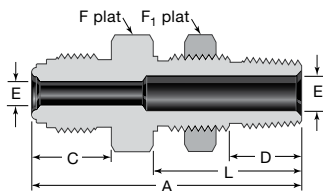

Passage de cloison NPT mâle^①

Dimension NPT po	Dimension VCR po	Numéro de référence	Dimensions										Pression de service		
			A	C	D	E	E ₁	F, po	F ₁ , po	L	Diam. de l'orifice du panneau	Épaisseur max. de panneau	Ni	SS	Cu
Dimensions, mm (po)													bar (psig)		
1/4	1/4	SS-4-VCR-A1-4M	56,1 (2,21)	15,7 (0,62)	14,2 (0,56)	4,6 (0,18)	7,1 (0,28)	13/16	13/16	31,5 (1,24)	16,8 (21/32)	9,7 (0,38)	551 (8000)	551 (8000)	440 (6400)
	1/2	SS-8-VCR-A1-4M	59,4 (2,34)	19,1 (0,75)	10,2 (0,40)	15/16	241 (3500)	296 (4300)					192 (2800)		

① Les composants de VCR avec filetages fixes doivent rester immobiles pendant l'installation. Ces raccords doivent être assemblés uniquement à des embouts avec des écrous mâle tournants ou femelle filetés.

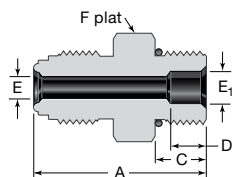

Raccord mâle à joint torique pour filetage droit^①

Dimension de filetage droit	Dimension VCR po	Dimension de joint torique ^② uniformisé	Numéro de référence	Dimensions						Pression de service		
				A	C	D	E	E ₁	F, po	Ni	SS	Cu
Dimensions, mm (po)										bar (psig)		
9/16-18	1/4	906	SS-4-VCR-1-00032	33,8 (1,33)	9,9 (0,39)	6,4 (0,25)	4,6 (0,18)	7,1 (0,28)	3/4	310 (4500)	310 (4500)	310 (4500)
7/8-14	1/2	910	SS-8-VCR-1-00176	42,2 (1,66)	12,7 (0,50)	10,2 (0,40)	7,1 (0,28)	15,0 (0,59)	1	241 (3500)	241 (3500)	192 (2800)
9/16-18	1/2	906	SS-8-VCR-1-01081	37,6 (1,48)	9,9 (0,39)	—	7,1 (0,28)	7,1 (0,28)	15/16	241 (3500)	296 (4300)	192 (2800)

① Les composants de VCR avec filetages fixes doivent rester immobiles pendant l'installation. Ces raccords doivent être assemblés uniquement à des embouts avec des écrous mâle tournants ou femelle filetés.

② Le fluorocarbure FKM est standard, d'autres matériaux sont disponibles. Les joints toriques sont assemblés avec une graisse à vide en silicone.

Corps

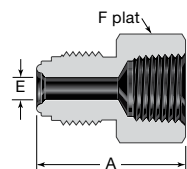

Connecteur NPT femelle ①

Dimension NPT po	Dimension VCR po	Numéro de référence	Dimensions			Pression de service		
			A	E	F, po	Ni	SS	Cu
Dimensions, mm (po)						bar (psig)		
1/16	1/8	SS-2-VCR-7-1 ^②	27,9 (1,10)	2,3 (0,09)	7/16	461 (6700)	461 (6700)	461 (6700)
1/8	1/8	SS-2-VCR-7-2 ^②	30,2 (1,19)	2,3 (0,09)	9/16	447 (6500)	447 (6500)	447 (6500)
	1/4	SS-4-VCR-7-2	35,8 (1,41)	4,6 (0,18)	5/8	551 (8000)	551 (8000)	440 (6400)
1/4	1/4	SS-4-VCR-7-4	39,1 (1,54)	4,6 (0,18)	3/4	454 (6600)	454 (6600)	440 (6400)
3/8	1/2	SS-8-VCR-7-6	44,7 (1,76)	10,2 (0,40)	15/16	241 (3500)	296 (4300)	192 (2800)
1/2	1/2	SS-8-VCR-7-8	50,5 (1,99)	10,2 (0,40)	1 1/16	241 (3500)	296 (4300)	192 (2800)
3/4	3/4	SS-12-VCR-7-12	59,9 (2,36)	15,7 (0,62)	1 5/16	206 (3000)	254 (3700)	165 (2400)
1	1	SS-16-VCR-7-16	63,8 (2,51)	22,1 (0,87)	1 5/8	165 (2400)	206 (3000)	130 (1900)

① Les composants VCR avec filetages fixes doivent rester immobiles pendant l'installation. Ces raccords doivent être assemblés uniquement à des embouts avec des écrous mâle tournants ou femelle filetés.

② Non conçu pour l'assemblage de retenue de joint.

Connecteurs de raccords Swagelok pour tubes ①

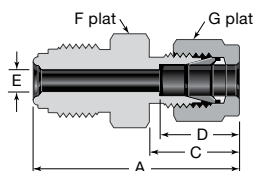

Dimension du tube po	Dimension VCR po	Numéro de référence	Dimensions					Pression de service			
			A	C	D	E	F, po	G, po	Ni	SS	Cu
Dimensions, mm (po)						bar (psig)					
1/8	1/4	SS-4-VCR-6-200	38,9 (1,53)	15,2 (0,60)	12,7 (0,50)	2,3 ^② (0,09)	5/8	7/16	551 (8000)	689 (10 000)	440 (6400)
1/4	1/4	SS-4-VCR-6-400	41,1 (1,62)	17,8 (0,70)	15,2 (0,60)	4,6 (0,18)	5/8	9/16	551 (8000)	689 (10 000)	440 (6400)
3/8	1/2	SS-8-VCR-6-600	46,7 (1,84)	19,3 (0,76)	16,8 (0,66)	7,1 ^② (0,28)	15/16	11/16	241 (3500)	296 (4300)	192 (2800)
1/2	1/2	SS-8-VCR-6-810	49,5 (1,95)	21,8 (0,86)	22,9 (0,90)	10,2 (0,40)	15/16	7/8	241 (3500)	296 (4300)	192 (2800)

Les dimensions A, C et D sont généralement serrées manuellement. Les écrous et les bagues Swagelok sont fournis assemblés, comme illustré. Pour les spécifications de la pression maximale à utiliser avec les raccords Swagelok pour tubes, consultez les *Données sur les tubes Swagelok*, [MS-01-107](#).

① Les composants de VCR avec filetages fixes doivent rester immobiles pendant l'installation. Ces raccords doivent être assemblés uniquement à des embouts avec des écrous mâle tournants ou femelle filetés.

② Peut contenir des transitions de diamètre interne.

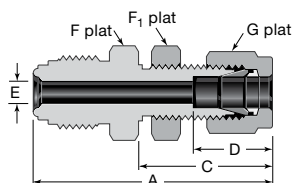

Passage de cloison de raccord Swagelok pour tubes ①

Dimension du tube po	Dimension VCR po	Numéro de référence	Dimensions								Pression de service			
			A	C	D	E	F, po	F ₁ , po	G, po	Taille de l'orifice du panneau	Épaisseur max. de panneau	Ni	SS	Cu
Dimensions, mm (po)											bar (psig)			
1/4	1/4	SS-4-VCR-A1-400	57,2 (2,25)	33,5 (1,32)	15,2 (0,60)	4,6 (0,18)	5/8	5/8	9/16	11,9 (15/32)	10,2 (0,40)	551 (8000)	689 (10 000)	440 (6400)
		SS-4-VCR-A1S-400	47,8 (1,88)	26,7 (1,05)							3,3 (0,13)	551 (8000)	689 (10 000)	440 (6400)
3/8	1/2	SS-8-VCR-A1-600	64,5 (2,54)	36,8 (1,45)	16,8 (0,66)	7,1 (0,28)	15/16	3/4	11/16	15,0 (19/32)	11,2 (0,44)	241 (3500)	296 (4300)	192 (2800)
1/2	1/2	SS-8-VCR-A1-810	69,6 (2,74)	41,9 (1,65)	22,9 (0,90)	10,2 (0,40)	15/16	15/16	7/8	19,8 (25/32)	12,7 (0,50)	241 (3500)	296 (4300)	192 (2800)

Les dimensions A, C et D sont généralement serrées manuellement. Les écrous et les bagues Swagelok sont fournis assemblés, comme illustré.

Pour les spécifications de la pression maximale à utiliser avec les raccords Swagelok pour tubes, consultez les *Données sur les tubes Swagelok*, [MS-01-107](#).

① Les composants de VCR avec filetages fixes doivent rester immobiles pendant l'installation. Ces raccords doivent être assemblés uniquement à des embouts avec des écrous mâle tournants ou femelle filetés.

Corps

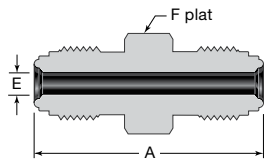

Union mâle^①

Dimension VCR po	Numéro de référence	Dimensions			Pression de service		
		A	E	F, po	Ni	SS	Cu
Dimensions, mm (po)					bar (psig)		
1/8	SS-2-VCR-6-DM ^②	28,7 (1,13)	2,3 (0,09)	3/8	620 (9000)	771 (11 200)	496 (7200)
1/4	SS-4-VCR-6-DM	39,4 (1,55)	4,6 (0,18)	5/8	551 (8000)	689 (10 000)	440 (6400)
1/2	SS-8-VCR-6-DM	46,7 (1,84)	10,2 (0,40)	15/16	241 (3500)	296 (4300)	192 (2800)
3/4	SS-12-VCR-6-DM	62,0 (2,44)	15,7 (0,62)	1 5/16	206 (3000)	254 (3700)	165 (2400)
1	SS-16-VCR-6-DM	65,8 (2,59)	22,1 (0,87)	1 5/8	165 (2400)	206 (3000)	130 (1900)

① Les composants de VCR avec filetages fixes doivent rester immobiles pendant l'installation. Ces raccords doivent être assemblés uniquement à des embouts avec des écrous mâle tournants ou femelle filetés.

② Non conçu pour l'assemblage de retenue de joint.

Union réducteur mâle^①

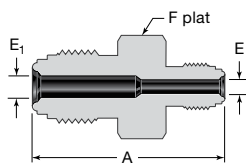

Dimension VCR po	Dimension VCR po	Numéro de référence	Dimensions				Pression de service		
			A	E	E ₁	F, po	Ni	SS	Cu
Dimensions, mm (po)						bar (psig)			
1/4	1/8	SS-4-VCR-6-DM-2 ^②	34,8 (1,37)	2,3 (0,09)	4,6 (0,18)	5/8	551 (8000)	689 (10 000)	440 (6400)
1/2	1/4	SS-8-VCR-6-DM-4	43,4 (1,71)	4,6 (0,18)	10,2 (0,40)	15/16	241 (3500)	296 (4300)	192 (2800)

① Les composants de VCR avec filetages fixes doivent rester immobiles pendant l'installation. Ces raccords doivent être assemblés uniquement à des embouts avec des écrous mâle tournants ou femelle filetés.

② Non conçu pour l'assemblage de retenue de joint.

Passage de cloison union mâle^①

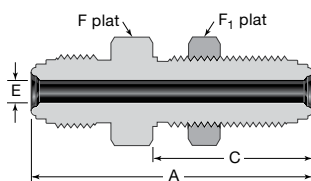

Dimension VCR po	Numéro de référence	Dimensions							Pression de service		
		A	C	E	F, po	F ₁ , po	Diam. de l'orifice du panneau	Épaisseur max. de panneau	Ni	SS	Cu
Dimensions, mm (po)									bar (psig)		
1/4	SS-4-VCR-61	56,6 (2,23)	33,0 (1,30)	4,6 (0,18)	3/4	3/4	15,0 (19/32)	11,2 (0,44)	551 (8000)	689 (10 000)	440 (6400)
	SS-4-VCR-61S	46,2 (1,82)	25,1 (0,99)								
1/2	SS-8-VCR-61	65,3 (2,57)	37,6 (1,48)	10,2 (0,40)	1 1/16	1 1/16	23,1 (29/32)	12,7 (0,50)	241 (3500)	296 (4300)	192 (2800)
	SS-8-VCR-61S	54,4 (2,14)	28,2 (1,11)								

① Les composants de VCR avec filetages fixes doivent rester immobiles pendant l'installation. Ces raccords doivent être assemblés uniquement à des embouts avec des écrous mâle tournants ou femelle filetés.

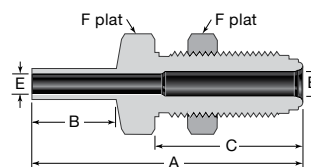

Passage de cloison pour tube à souder en bout^①

Dimension du tube po	Dimension VCR po	Numéro de référence	Dimensions								Pression de service		
			A	B	C	E	E ₁	F, po	Diam. de l'orifice du panneau	Épaisseur max. de panneau	Ni	SS	Cu
Dimensions, mm (po)											bar (psig)		
1/4	1/4	6LV-4-VCR-61-4TB7	59,9 (2,36)	19,1 (0,75)	33,0 (1,30)	4,6 (0,18)	5,6 (0,22)	3/4	15,0 (19/32)	11,2 (0,44)	351 (5100)	351 (5100)	351 (5100)
		6LV-4-VCR-61S-4TB7	49,5 (1,95)		25,1 (0,99)								

① Les composants de VCR avec filetages fixes doivent rester immobiles pendant l'installation normale. Ces raccords doivent être assemblés uniquement à des embouts avec des écrous mâle tournants ou femelle filetés.

Corps

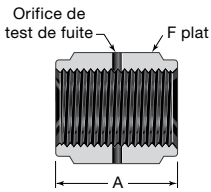

Accouplement

Dimension VCR po	Numéro de référence	Dimensions	
		A	F, po
Dimensions, mm (po)			
1/8	SS-2-VCR-CG	16,8 (0,66)	7/16
1/4	SS-4-VCR-CG	30,2 (1,19)	3/4
1/2	SS-8-VCR-CG	33,3 (1,31)	1 1/16
3/4	SS-12-VCR-CG	42,7 (1,68)	1 1/2
1	SS-16-VCR-CG	51,8 (2,04)	1 3/4

Union réducteur femelle^①

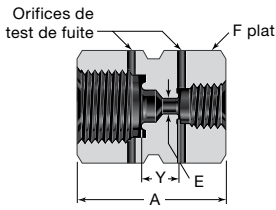

Dimension VCR po	Dimension VCR po	Numéro de référence	Dimensions				Pression de service		
			A	E	F, po	Y	Ni	SS	Cu
Dimensions, mm (po)							bar (psig)		
1/4	1/8	SS-4-VCR-6-DF-2	29,5 (1,16)	3,3 (0,13)	3/4	9,1 (0,36)	551 (8000)	689 (10 000)	440 (6400)
1/2	1/4	SS-8-VCR-6-DF-4	35,8 (1,41)	6,4 (0,25)	1 1/16	8,9 (0,35)	241 (3500)	296 (4300)	192 (2800)

① Les composants de VCR avec filetages fixes doivent rester immobiles pendant l'installation normale. Ces raccords doivent être assemblés uniquement à des embouts avec des écrous mâle tournants ou femelle filetés.

Adaptateur réducteur^①

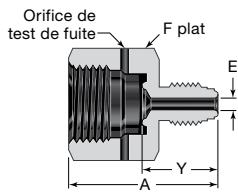

Dimension VCR po	Dimension VCR po	Numéro de référence	Dimensions				Pression de service		
			A	E	F, po	Y	Ni	SS	Cu
Dimensions, mm (po)							bar (psig)		
1/8	1/4	SS-2-VCR-7-4VCRF ^②	30,2 (1,19)	2,3 (0,09)	3/4	17,5 (0,69)	551 (8000)	689 (10 000)	440 (6400)
1/4	1/2	SS-4-VCR-7-8VCRF	35,8 (1,41)	4,6 (0,18)	1 1/16	21,6 (0,85)	241 (3500)	296 (4300)	192 (2800)

① Les composants de VCR avec filetages fixes doivent rester immobiles pendant l'installation normale. Ces raccords doivent être assemblés uniquement à des embouts avec des écrous mâle tournants ou femelle filetés.

② Non conçu pour l'assemblage de retenue de joint.

Manchon réducteur^①

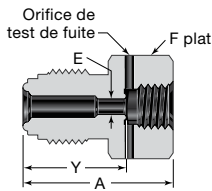

Dimension VCR po	Dimension VCR po	Numéro de référence	Dimensions				Pression de service		
			A	E	F, po	Y	Ni	SS	Cu
Dimensions, mm (po)							bar (psig)		
1/4	1/8	SS-4-VCR-7-2VCRF	26,9 (1,06)	3,3 (0,13)	5/8	19,3 (0,76)	551 (8000)	689 (10 000)	440 (6400)
1/2	1/4	SS-8-VCR-7-4VCRF	35,8 (1,41)	6,4 (0,25)	15/16	23,1 (0,91)	241 (3500)	296 (4300)	192 (2800)

① Les composants de VCR avec filetages fixes doivent rester immobiles pendant l'installation normale. Ces raccords doivent être assemblés uniquement à des embouts avec des écrous mâle tournants ou femelle filetés.

Coude NPT mâle^①

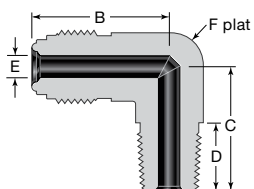

Dimension NPT po	Dimension VCR po	Numéro de référence	Dimensions					Pression de service		
			B	C	D	E	F, po	Ni	SS	Cu
Dimensions, mm (po)								bar (psig)		
1/8	1/4	SS-4-VCR-2-2	27,2 (1,07)	22,1 (0,87)	9,6 (0,38)	4,6 (0,18)	1/2	551 (8000)	689 (10 000)	440 (6400)
1/4	1/4	SS-4-VCR-2-4	27,2 (1,07)	26,7 (1,05)	14,2 (0,56)	4,6 (0,18)	1/2	551 (8000)	551 (8000)	440 (6400)
3/8	1/2	SS-8-VCR-2-6	36,8 (1,45)	32,0 (1,26)	14,2 (0,56)	10,2 (0,40)	13/16	241 (3500)	296 (4300)	192 (2800)
1/2	1/2	SS-8-VCR-2-8	36,8 (1,45)	36,8 (1,45)	19,1 (0,75)	10,2 (0,40)	13/16	241 (3500)	296 (4300)	192 (2800)

① Les composants de VCR avec filetages fixes doivent rester immobiles pendant l'installation normale. Ces raccords doivent être assemblés uniquement à des embouts avec des écrous mâle tournants ou femelle filetés.

Corps

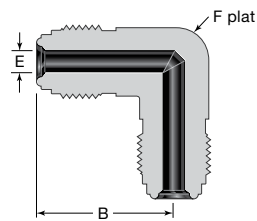

CoUDE Union ①

Dimension VCR po	Numéro de référence	Dimensions			Pression de service		
		B	E	F, po	Ni	SS	Cu
		Dimensions, mm (po)			bar (psig)		
1/8	SS-2-VCR-9②	22,6 (0,89)	2,3 (0,09)	7/16	620 (9000)	771 (11 200)	496 (7200)
1/4	SS-4-VCR-9	27,2 (1,07)	4,6 (0,18)	1/2	551 (8000)	689 (10 000)	440 (6400)
1/2	SS-8-VCR-9	36,8 (1,45)	10,2 (0,40)	13/16	241 (3500)	296 (4300)	192 (2800)
3/4	SS-12-VCR-9	48,8 (1,92)	15,7 (0,62)	1 1/4	206 (3000)	254 (3700)	165 (2400)
1	SS-16-VCR-9	50,8 (2,00)	22,1 (0,87)	1 11/16	165 (2400)	206 (3000)	130 (1900)

① Les composants de VCR avec filetages fixes doivent rester immobiles pendant l'installation normale. Ces raccords doivent être assemblés uniquement à des embouts avec des écrous mâle tournants ou femelle filetés.

② Non conçu pour l'assemblage de retenue de joint.

Té union ①

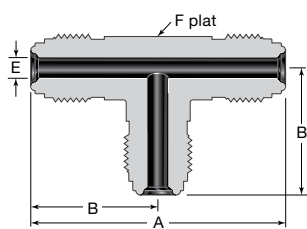

Dimension VCR po	Numéro de référence	Dimensions				Pression de service		
		A	B	E	F, po	Ni	SS	Cu
		Dimensions, mm (po)				bar (psig)		
1/8	SS-2-VCR-T②	45,2 (1,78)	22,6 (0,89)	2,3 (0,09)	7/16	620 (9000)	771 (11 200)	496 (7200)
1/4	SS-4-VCR-T	54,4 (2,14)	27,2 (1,07)	4,6 (0,18)	1/2	551 (8000)	689 (10 000)	440 (6400)
1/2	SS-8-VCR-T	73,7 (2,90)	36,8 (1,45)	10,2 (0,40)	13/16	241 (3500)	296 (4300)	192 (2800)
3/4	SS-12-VCR-T	97,5 (3,84)	48,8 (1,92)	15,7 (0,62)	1 1/4	206 (3000)	254 (3700)	165 (2400)
1	SS-16-VCR-T	102 (4,00)	50,8 (2,00)	22,1 (0,87)	1 11/16	165 (2400)	206 (3000)	130 (1900)

① Les composants de VCR avec filetages fixes doivent rester immobiles pendant l'installation normale. Ces raccords doivent être assemblés uniquement à des embouts avec des écrous mâle tournants ou femelle filetés.

② Non conçu pour l'assemblage de retenue de joint.

Croix union ①

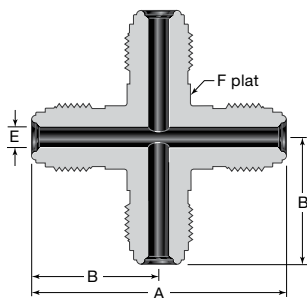

Dimension VCR po	Numéro de référence	Dimensions				Pression de service		
		A	B	E	F, po	Ni	SS	Cu
		Dimensions, mm (po)				bar (psig)		
1/8	SS-2-VCR-CS②	45,2 (1,78)	22,6 (0,89)	2,3 (0,09)	7/16	620 (9000)	771 (11 200)	496 (7200)
1/4	SS-4-VCR-CS	54,4 (2,14)	27,2 (1,07)	4,6 (0,18)	1/2	551 (8000)	689 (10 000)	440 (6400)
1/2	SS-8-VCR-CS	73,7 (2,90)	36,8 (1,45)	10,2 (0,40)	13/16	241 (3500)	296 (4300)	192 (2800)
3/4	SS-12-VCR-CS	97,5 (3,84)	48,8 (1,92)	15,7 (0,62)	1 1/4	206 (3000)	254 (3700)	165 (2400)
1	SS-16-VCR-CS	102 (4,00)	50,8 (2,00)	22,1 (0,87)	1 11/16	165 (2400)	206 (3000)	130 (1900)

① Les composants de VCR avec filetages fixes doivent rester immobiles pendant l'installation normale. Ces raccords doivent être assemblés uniquement à des embouts avec des écrous mâle tournants ou femelle filetés.

② Non conçu pour l'assemblage de retenue de joint.

Ensembles soudés

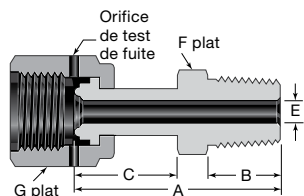

Raccord NPT mâle

Dimension NPT po	Dimension VCR po	Numéro de référence	Dimensions						Pression de service				
			A	B	C	E	F, po	G, po	Ni	SS	Cu		
Dimensions, mm (po)											bar (psig)		
1/8	1/4	SS-4-WVCR-1-2	40,1 (1,58)	9,6 (0,38)	24,1 (0,95)	4,6 (0,18)	7/16	3/4	551 (8000)	551 (8000)	440 (6400)		
1/4	1/4	SS-4-WVCR-1-4	45,5 (1,79)	14,2 (0,56)	23,4 (0,92)	4,6 (0,18)	9/16	3/4	551 (8000)	551 (8000)	440 (6400)		
3/8	1/2	SS-8-WVCR-1-6	48,0 (1,89)	14,2 (0,56)	25,4 (1,00)	10,2 (0,40)	11/16	1 1/16	241 (3500)	296 (4300)	192 (2800)		
1/2	1/2	SS-8-WVCR-1-8	53,1 (2,09)	19,1 (0,75)	25,6 (1,01)	10,2 (0,40)	7/8	1 1/16	241 (3500)	296 (4300)	192 (2800)		

Raccord NPT femelle

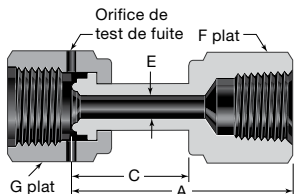

Dimension NPT po	Dimension VCR po	Numéro de référence	Dimensions					Pression de service					
			A	C	E	F, po	G, po	Ni	SS	Cu			
Dimensions, mm (po)											bar (psig)		
1/4	1/4	SS-4-WVCR-7-4	45,0 (1,77)	23,4 (0,92)	4,6 (0,18)	3/4	3/4	454 (6600)	454 (6600)	440 (6400)			
3/8	1/2	SS-8-WVCR-7-6	49,5 (1,95)	26,9 (1,06)	10,2 (0,40)	7/8	1 1/16	241 (3500)	296 (4300)	192 (2800)			
1/2	1/2	SS-8-WVCR-7-8	55,4 (2,18)	26,4 (1,04)	10,2 (0,40)	1 1/16	1 1/16	241 (3500)	296 (4300)	192 (2800)			

Connecteur Swagelok de raccord pour tubes

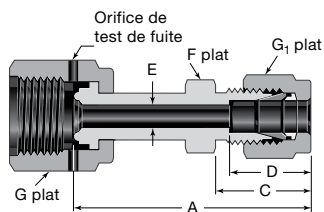

Dimension du tube po	Dimension VCR po	Numéro de référence	Dimensions							Pression de service			
			A	C	D	E	F, po	G, po	G1, po	Ni	SS	Cu	
Dimensions, mm (po)											bar (psig)		
1/4	1/4	SS-4-WVCR-6-400	49,3 (1,94)	17,8 (0,70)	15,2 (0,60)	4,6 (0,18)	1/2	3/4	9/16	551 (8000)	689 (10 000)	440 (6400)	
3/8	1/4	SS-4-WVCR-6-600	50,0 (1,97)	19,3 (0,76)	16,8 (0,66)	4,6 (0,18)	5/8	3/4	11/16	517 (7500)	517 (7500)	440 (6400)	
1/2	1/2	SS-8-WVCR-6-810	56,6 (2,23)	21,8 (0,86)	22,9 (0,90)	10,2 (0,40)	13/16	1 1/16	7/8	241 (3500)	296 (4300)	192 (2800)	

Les dimensions A, C et D sont généralement serrées manuellement.
 Les écrous et les bagues Swagelok sont fournis assemblés, comme illustré.
 Pour les spécifications de la pression maximale à utiliser avec les raccords Swagelok pour tubes, consultez les *Données sur les tubes Swagelok*, [MS-01-107](#).

Union femelle tournante

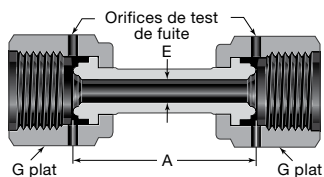

Dimension VCR po	Numéro de référence	Dimensions			Pression de service					
		A	E	G, po	Ni	SS	Cu			
Dimensions, mm (po)								bar (psig)		
1/4	SS-4-WVCR-6-DF	43,4 (1,71)	4,6 (0,18)	3/4	551 (8000)	689 (10 000)	440 (6400)			
1/2	SS-8-WVCR-6-DF	46,7 (1,84)	10,2 (0,40)	1 1/16	241 (3500)	296 (4300)	192 (2800)			

Les coudes, crois, raccords Micro-Fit et tés sont disponibles avec des extrémités soudées mâle et femelle.

Pour plus d'informations, veuillez contacter votre distributeur Swagelok agréé.

Coude femelle

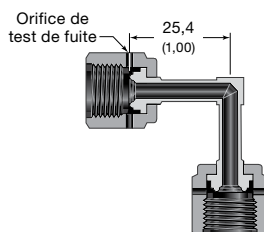

Numéro de référence : **6LV-4-WVCR-9-DF**

Té femelle

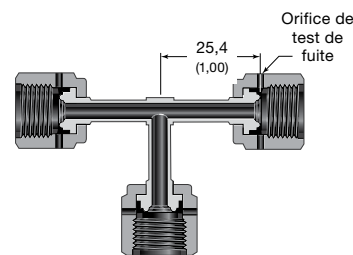

Numéro de référence : **6LV-4-WVCR-T-FFF**

Écrous, capuchons et bouchons

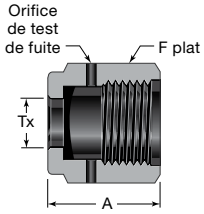

Écrou femelle

Dimension VCR po	Numéro de référence	Dimensions		
		A	F, po	Tx
Dimensions, mm (po)				
1/8	SS-2-VCR-1	13,5 (0,53)	7/16	5,3 (0,21)
1/4	SS-4-VCR-1	20,6 (0,81)	3/4	9,1 (0,36)
1/2	SS-8-VCR-1	22,4 (0,88)	1 1/16	15,5 (0,61)
5/8	SS-10-VCR-1	22,4 (0,88)	1 3/16	18,8 (0,74)
3/4	SS-12-VCR-1	28,4 (1,12)	1 1/2	22,6 (0,89)
1	SS-16-VCR-1	34,0 (1,34)	1 3/4	30,5 (1,20)

Écrou mâle

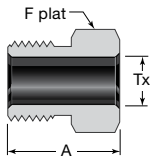

Dimension VCR po	Numéro de référence	Dimensions		
		A	F, po	Tx
Dimensions, mm (po)				
1/8	SS-2-VCR-4	12,7 (0,50)	3/8	5,3 (0,21)
1/4	SS-4-VCR-4 ^①	18,0 (0,71)	5/8	9,1 (0,36)
1/2	SS-8-VCR-4	20,6 (0,81)	15/16	15,5 (0,61)
5/8	SS-10-VCR-4	20,6 (0,81)	1 1/16	18,8 (0,74)
3/4	SS-12-VCR-4	25,4 (1,00)	1 5/16	22,6 (0,89)
1	SS-16-VCR-4	30,2 (1,19)	1 5/8	30,5 (1,20)

① Un cône à l'extrémité six-pans permet à l'écrou de s'adapter à des cintrages de tubes à 90°.

Écrou mâle court

À utiliser avec un embout court.

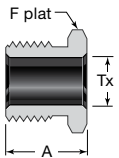

Dimension VCR po	Numéro de référence	Dimensions		
		A	F, po	Tx
Dimensions, mm (po)				
1/4	SS-4-VCR-4-.54NC	13,7 (0,54)	5/8	9,1 (0,36)
	SS-4-VCR-4-.65NC	16,5 (0,65)		

Bouchon

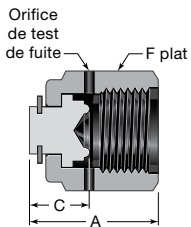

Dimension VCR po	Numéro de référence	Dimensions		
		A	C	F, po
Dimensions, mm (po)				
1/8	SS-2-VCR-CP	16,0 (0,63)	7,6 (0,30)	7/16
1/4	SS-4-VCR-CP	23,9 (0,94)	11,2 (0,44)	3/4
1/2	SS-8-VCR-CP	25,6 (1,01)	11,4 (0,45)	1 1/16
3/4	SS-12-VCR-CP	32,8 (1,29)	13,7 (0,54)	1 1/2
1	SS-16-VCR-CP	39,1 (1,54)	16,0 (0,63)	1 3/4

Capuchon avec cordon

Les cordons sont en acier inoxydable 302. La longueur des cordons est de 15,2 cm (6 po).

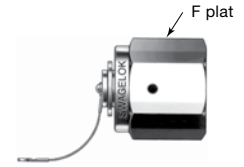

Dimension VCR po	Numéro de référence	Dimensions		
		A	C	F, po
Dimensions, mm (po)				
1/4	SS-4-VCR-CP-BP	23,9 (0,94)	11,2 (0,44)	3/4
1/2	SS-8-VCR-CP-BP	25,6 (1,01)	11,4 (0,45)	1 1/16

Bouchon mâle

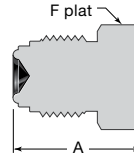

Dimension VCR po	Numéro de référence	Dimensions	
		A	F, po
Dimensions, mm (po)			
1/8	SS-2-VCR-P ^①	17,3 (0,68)	3/8
1/4	SS-4-VCR-P ^②	23,4 (0,92)	5/8
1/2	SS-8-VCR-P	27,4 (1,08)	15/16
3/4	SS-12-VCR-P	36,3 (1,43)	1 5/16
1	SS-16-VCR-P	38,6 (1,52)	1 5/8

① Non conçu pour l'assemblage de retenue de joint.

② Également disponible en bouchon rotatif. Numéro de référence : **SS-4-VCR-RP**

Bouchon avec cordon

Les cordons sont en acier inoxydable 302. La longueur des câbles est de 15,2 cm (6 po).

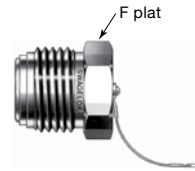

Dimension VCR po	Numéro de référence	Dimensions	
		A	F, po
Dimensions, mm (po)			
1/4	SS-4-VCR-BP	23,4 (0,92)	5/8
1/2	SS-8-VCR-BP	27,4 (1,08)	15/16

Écrous, capuchons et bouchons

Assemblages à demi-écrou

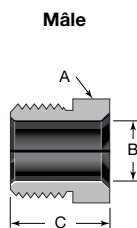
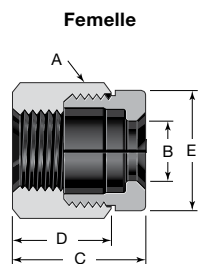

Dimension VCR po	à demi-écrou	Numéro de référence	Dimensions				
			A, po	B	C	D	E
Dimensions, mm (po)							
1/4	Femelle	SS-4-VCR-1-SN	3/4	9,1 (0,36)	20,6 (0,81)	16,0 (0,63)	17,4 (0,68)
1/4	Mâle	SS-4-VCR-4-SN	5/8	9,1 (0,36)	15,2 (0,60)	—	—

Matière S17400

Raccords haut débit—VCR de type « H »

Les raccords VCR de type « H » sont compatibles avec les raccords VCR de 1/4 po et sont conçus pour être utilisés avec les vannes à membrane pour haut débit et les détendeurs de gaz. Pour obtenir un débit uniforme, utilisez le joint de type retenue à installation latérale, de 1/4 po. Voir page 17.

Embouts

Tube soudé bout à bout

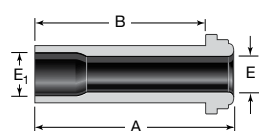

Dimension du tube po	Épaisseur de paroi nominale po	Dimension VCR po	Numéro de référence	Dimensions				Pression de service		
				A	B	E	E ₁	Ni	SS	Cu
Dimensions, mm (po)								bar (psig)		
3/8	0,035	1/4	6LV-4-HVCR-3-.60SR	15,2 (0,60)	10,4 (0,41)	6,4 (0,25)	7,9 (0,31)	227 (3300)	227 (3300)	227 (3300)
			6LV-4-HVCR-3-1.19SR	30,2 (1,19)	25,4 (1,00)					
			6LV-4-HVCR-3-1.31SR	33,3 (1,31)	28,4 (1,12)					

Corps

Tube à souder bout à bout

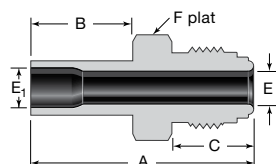

Dimension du tube po	Dimension VCR po	Numéro de référence	Dimensions						Pression de service		
			A	B	C	E	E ₁	F, po	Ni	SS	Cu
Dimensions, mm (po)									bar (psig)		
3/8	1/4	6LV-4-HVCR-1-6TB7	42,7 (1,68)	19,1 (0,75)	15,7 (0,62)	6,4 (0,25)	7,9 (0,31)	5/8	227 (3300)	227 (3300)	227 (3300)

Tube à souder en automatique

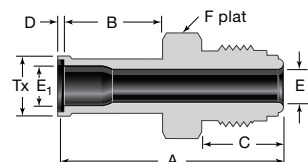

Dimension du tube po	Dimension VCR po	Numéro de référence	Dimensions								Pression de service		
			A	B	C	D	E	E ₁	F, po	Tx	Ni	SS	Cu
Dimensions, mm (po)											bar (psig)		
3/8	1/4	316L-4-HVCR-1A6	43,4 (1,71)	19,1 (0,75)	15,7 (0,62)	0,8 (0,03)	6,4 (0,25)	7,9 (0,31)	5/8	10,4 (0,41)	227 (3300)	227 (3300)	227 (3300)

Raccords haut débit—VCR de type « H »

Corps

Passage de cloison

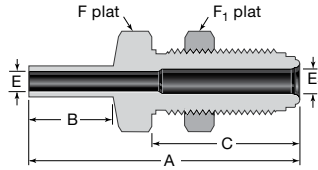

Dimension du tube po	Dimension VCR po	Numéro de référence	Dimensions									Pression de service			
			A	B	C	E	E ₁	F, po	F ₁ , po	Diam. de l'orifice du panneau	Épaisseur max. de panneau	Ni	SS	Cu	
Dimensions, mm (po)													bar (psig)		
3/8	1/4	6LV-4-HVCR-61-6TB7	59,9 (2,36)	19,1 (0,75)	33,0 (1,30)	7,9 (0,31)	6,4 (0,25)	3/4	3/4	15,0 (19/32)	11,2 (0,44)	227 (3300)	227 (3300)	227 (3300)	

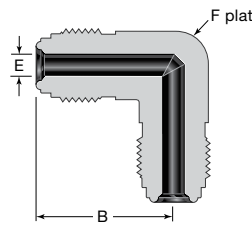

Coude union

Dimension VCR po	Numéro de référence	Dimensions			Pression de service					
		B	E	F, po	Ni	SS	Cu			
Dimensions, mm (po)								bar (psig)		
1/4	SS-4-HVCR-9	27,2 (1,07)	6,4 (0,25)	1/2	551 (8000)	689 (10 000)	440 (6400)			

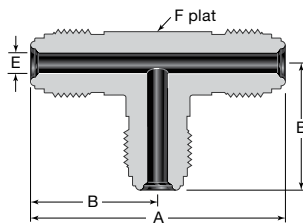

Té union

Dimension VCR po	Numéro de référence	Dimensions				Pression de service					
		A	B	E	F, po	Ni	SS	Cu			
Dimensions, mm (po)									bar (psig)		
1/4	SS-4-HVCR-T	54,4 (2,14)	27,2 (1,07)	6,4 (0,25)	1/2	551 (8000)	689 (10 000)	440 (6400)			

Écrous

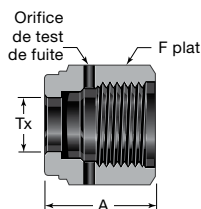

Femelle

Dimension VCR po	Numéro de référence	Dimensions		
		A	F, po	Tx
Dimensions, mm (po)				
1/4	SS-4-HVCR-1SR	20,6 (0,81)	3/4	9,9 (0,39)
	SS-4-HVCR-1			11,7 (0,46)

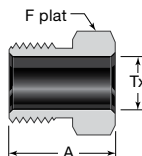

Mâle

Dimension VCR po	Numéro de référence	Dimensions		
		A	F, po	Tx
Dimensions, mm (po)				
1/4	SS-4-HVCR-4SR	18,0 (0,71)	5/8	9,9 (0,39)

Joints

Informations pour la commande

Précisez le matériau du joint en ajoutant un code de matériau au numéro de référence de base.

Matériau	Code	Exemple
Nickel	NI	NI-4-VCR-2-VS
Acier inoxydable 316L	SS	SS-4-VCR-2-VS
Cuivre	CU ^①	CU-4-VCR-2

Les assemblages de joint de retenue en nickel et en cuivre utilisent une retenue en acier inoxydable 316.

① Les joints en cuivres ne sont pas revêtus argent. Cependant, pour commander, ajoutez **CU** à un numéro de référence de base pour les joints revêtus argent.
Exemple : **CU-4-VCR-2**.

Les joints de style retenue à installation latérale ne sont pas disponibles en cuivre.

Revêtu argent

Non-retenu

Ne peut pas être utilisé pour un assemblage avec support de joint.

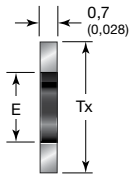

Dimension VCR po	Numéro de référence de base	Dimensions	
		E	Tx
Dimensions, mm (po)			
1/8	-2-VCR-2	2,3 (0,09)	6,6 (0,26)
1/4	-4-VCR-2	5,6 (0,22)	11,9 (0,47)
1/2	-8-VCR-2	11,2 (0,44)	19,8 (0,78)
5/8	-10-VCR-2	14,7 (0,58)	23,1 (0,91)
3/4	-12-VCR-2	16,8 (0,66)	29,0 (1,14)
1	-16-VCR-2	22,6 (0,89)	35,6 (1,40)

Ensemble avec support de joint

La retenue et le joint doivent être utilisés en assemblage.

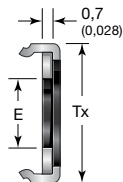

Dimension VCR po	Numéro de référence de base	Dimensions	
		E	Tx
Dimensions, mm (po)			
1/4	-4-VCR-2-GR	6,1 (0,24)	12,7 (0,50)
1/2	-8-VCR-2-GR	11,2 (0,44)	20,1 (0,79)
3/4	-12-VCR-2-GR	16,8 (0,66)	29,0 (1,14)
1	-16-VCR-2-GR	22,6 (0,89)	35,6 (1,40)

Options

Joints borgnes

Les joints borgnes (non-perçés) sont disponibles en styles d'assemblage de retenue et de non-retenu. Les joints borgnes ont une pression nominale différentielle maximale (Δp) de 6,8 bar (100 psi).

Pour commander, ajoutez **-BL** au numéro de référence de base.

Exemple : **SS-4-VCR-2-VS-BL**

Joints amortisseurs

Les joints amortisseurs de dimensions 0,5 à 60 μm pour des raccords VCR de 1/4 à 1 po sont disponibles. Contactez votre distributeur agréé Swagelok pour plus d'informations.

Non revêtu argent (VS)

Non-retenu

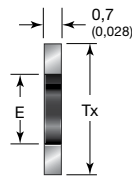

Dimension VCR po	Numéro de référence de base	Dimensions	
		E	Tx
Dimensions, mm (po)			
1/8	-2-VCR-2-VS	2,3 (0,09)	6,6 (0,26)
1/4	-4-VCR-2-VS	5,6 (0,22)	11,9 (0,47)
1/2	-8-VCR-2-VS	11,2 (0,44)	19,8 (0,78)
5/8	-10-VCR-2-VS	14,7 (0,58)	23,1 (0,91)
3/4	-12-VCR-2-VS	16,8 (0,66)	29,0 (1,14)
1	-16-VCR-2-VS	22,6 (0,89)	35,6 (1,40)

Assemblage de joint de retenue

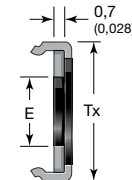

Dimension VCR po	Numéro de référence de base	Dimensions	
		E	Tx
Dimensions, mm (po)			
1/4	-4-VCR-2-GR-VS	6,1 (0,24)	12,7 (0,50)
1/2	-8-VCR-2-GR-VS	11,2 (0,44)	20,1 (0,79)
3/4	-12-VCR-2-GR-VS	16,8 (0,66)	29,0 (1,14)
1	-16-VCR-2-GR-VS	22,6 (0,89)	35,6 (1,40)

Support pour installation latérale

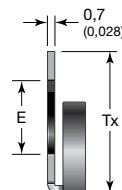

Dimension VCR po	Numéro de référence de base	Dimensions	
		E	Tx
Dimensions, mm (po)			
1/4	-4-VCR-2-ZC-VS	6,1 (0,24)	11,4 (0,45)
1/2	-8-VCR-2-ZC-VS	11,0 (0,43)	19,1 (0,75)

Réducteurs de débit

Ce produit peut être utilisé sur des systèmes de distribution de liquide ou de gaz dans lesquels une réduction ou une limitation du débit reproductible est nécessaire.



- Gain d'espace grâce à une structure compacte en une pièce
- Orifices de diamètre standard percés dans un raccord union VCR mâle 1/4 po
- Absence de volume mort assurant un fonctionnement propre
- Identification de l'orifice et code de coulée indiqués clairement sur le corps
- Électropoli, nettoyé et emballé selon les spécifications Swagelok très haute pureté (SC-01), MS-06-61
- Pression de service de 689 bar (10 000 psig)

Informations pour la commande et dimensions

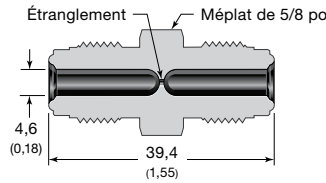

Les composants VCR avec filetages fixes doivent rester immobiles pendant une installation normale. Ces raccords doivent être assemblés uniquement sur des écrous femelles filetés.

Étranglement, mm (po)	Référence
0,254 (0,010)	6LV-4-VCR-6-DM-010P
0,305 (0,012)	6LV-4-VCR-6-DM-012P
0,381 (0,015)	6LV-4-VCR-6-DM-015P
0,432 (0,017)	6LV-4-VCR-6-DM-017P
0,508 (0,020)	6LV-4-VCR-6-DM-020P
0,584 (0,023)	6LV-4-VCR-6-DM-023P
0,635 (0,025)	6LV-4-VCR-6-DM-025P
0,660 (0,026)	6LV-4-VCR-6-DM-026P
0,686 (0,027)	6LV-4-VCR-6-DM-027P
0,762 (0,030)	6LV-4-VCR-6-DM-030P
0,889 (0,035)	6LV-4-VCR-6-DM-035P
1,016 (0,040)	6LV-4-VCR-6-DM-040P
1,143 (0,045)	6LV-4-VCR-6-DM-045P

Étranglement, mm (po)	Référence
1,270 (0,050)	6LV-4-VCR-6-DM-050P
1,397 (0,055)	6LV-4-VCR-6-DM-055P
1,529 (0,060)	6LV-4-VCR-6-DM-060P
1,651 (0,065)	6LV-4-VCR-6-DM-065P
1,778 (0,070)	6LV-4-VCR-6-DM-070P
1,905 (0,075)	6LV-4-VCR-6-DM-075P
2,032 (0,080)	6LV-4-VCR-6-DM-080P
2,159 (0,085)	6LV-4-VCR-6-DM-085P
2,286 (0,090)	6LV-4-VCR-6-DM-090P
2,362 (0,093)	6LV-4-VCR-6-DM-093P
2,413 (0,095)	6LV-4-VCR-6-DM-095P
2,540 (0,100)	6LV-4-VCR-6-DM-100P

Dispositifs de fermeture et de verrouillage

Ces dispositifs aident à éviter tout démontage non intentionnel des raccords VCR. En outre, les deux dispositifs comprennent un fil frein pour permettre à un verrou de prendre en charge les programmes d'identification et de vérification de qualité.

Dispositif de fermeture de raccord

Ce dispositif est à utiliser avec des assemblages à étanchéité de surface métallique VCR avec des écrous mâle et femelle standard.



Dimension po	Référence
1/4	SS-4-VCR-FLC
1/2	SS-8-VCR-FLC

Dispositif de verrouillage de raccord pour vannes

Ce dispositif est prévu pour des vannes Swagelok avec raccords à étanchéité de surface par joint métallique VCR intégralement usinés.



Dimension	Série de la vanne	Référence
1/4 po	ALD3, ALD3T, BN4, DL, DS, DP, DPH, HB, 4BK, 4BMG, 4BMRG, 4BMW, 4BMRW, 4UG, 4UK	SS-4-VCR-VLC
1/2 po	8BG, 8BK, 8UG, 8UK, 8UW	SS-8-VCR-VLC

Si vous souhaitez acquérir des dispositifs de verrouillage pour des vannes ne figurant pas dans la liste, prenez contact avec votre distributeur agréé Swagelok.

Plateau et outil de montage à chargement latéral

Outil

- Facilite la manipulation et préserve la propreté des joints
- Permet d'installer des joints lorsque l'espace est limité
- Utilisé pour extraire facilement un joint du plateau de stockage

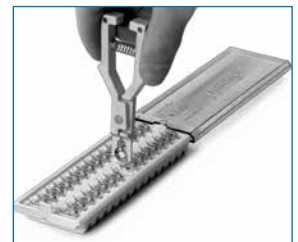



Matériau :

Polyéthersulfone (PES)

Plateau (comprend 30 joints; Commander par multiple de 30)

- Protège les joints
- Maintient les joints alignés et facilite leur extraction à l'aide de l'outil à chargement latéral
- Nettoyé et emballé conformément aux Spécifications Swagelok pour la fabrication très haute pureté (SC-01), MS-06-61

Matériau :

Plateau : polypropylène 
Couvercle : polycarbonate 

Description	Référence
Outil d'installation	MS-4-VCR-ZC-TL
Plateau (joints en nickel)	NI-4-VCR-2-ZCT-VS
Plateau (joints en acier inoxydable)	SS-4-VCR-2-ZCT-VS

Instructions d'installation du raccord VCR

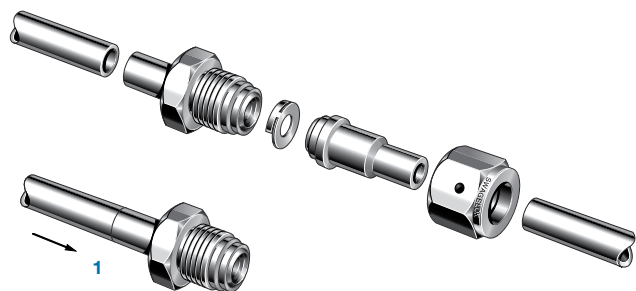

1

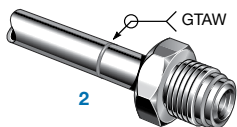

2

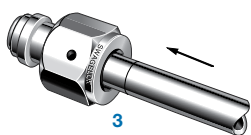

3

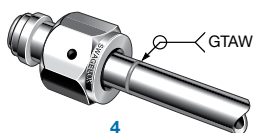

4

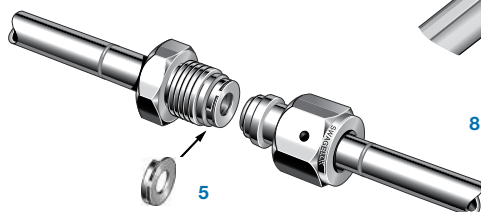

5

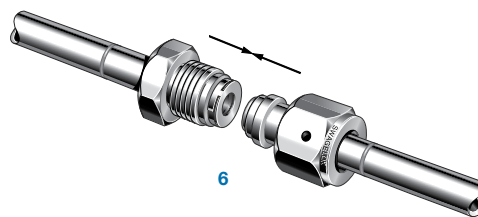

6

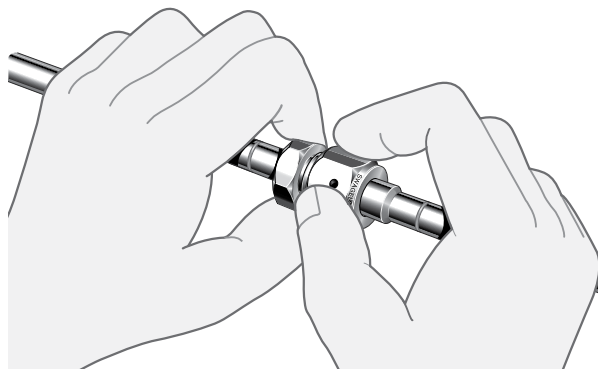

7 Serrage manuel

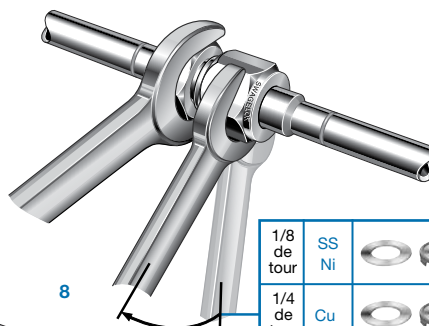

8

1/8 de tour	SS Ni	
1/4 de tour	Cu	



5a

5b

5c

Instructions d'installation VCR à demi-écrou

Mâle

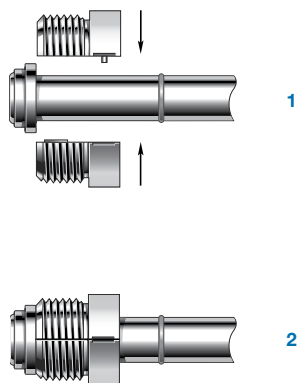

Femelle

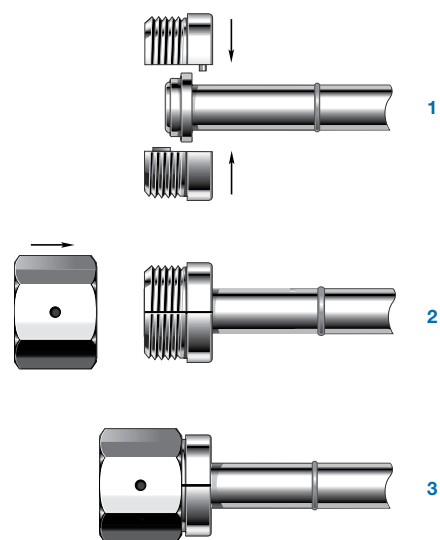

⚠ AVERTISSEMENT: Les composants qui ne sont pas régis par une norme, comme les raccords Swagelok, ne doivent jamais être mélangés/interchangés avec ceux d'autres fabricants.

Introduction

Depuis 1947, Swagelok conçoit, développe et fabrique des produits de qualité à usage général ou spécialisé pour les systèmes fluides, qui répondent aux besoins en constante évolution de l'industrie à l'échelle mondiale. Nous avons à cœur de comprendre les besoins de nos clients, de trouver rapidement des solutions adaptées et d'apporter une valeur ajoutée à nos produits et services.

Nous sommes heureux de présenter cette version reliée complète du *Catalogue des produits Swagelok*, qui rassemble plus de 100 catalogues de produit, bulletins techniques et documents de référence distincts en un seul volume pratique et simple à utiliser. Chaque catalogue est mis à jour au moment de l'impression et son numéro de révision figure sur la dernière page. Les révisions ultérieures remplaceront la version imprimée et seront publiées sur le site web de Swagelok ainsi que dans le centre électronique de données techniques sur les produits Swagelok (eDTR).

Pour plus d'informations, consultez le site web ou prenez contact avec un représentant agréé Swagelok.

Informations concernant la garantie

Les produits Swagelok bénéficient de la garantie limitée à vie Swagelok. Vous pouvez en obtenir une copie sur le site swagelok.com.fr ou en contactant votre distributeur agréé Swagelok.

Sélection des produits en toute sécurité

Lors de la sélection d'un produit, l'intégralité de la conception du système doit être prise en considération pour garantir un fonctionnement fiable et sans incident. La responsabilité de l'utilisation, de la compatibilité des matériaux, du choix de capacités nominales appropriées, d'une installation, d'un fonctionnement et d'une maintenance corrects incombe au concepteur et à l'utilisateur du système.

AVERTISSEMENT

Les composants qui ne sont pas régis par une norme, comme les raccords Swagelok, ne doivent jamais être mélangés/interchangés avec ceux d'autres fabricants.

Toutes les marques énumérées ci-dessous ne concernent pas nécessairement ce catalogue.
Swagelok, Cajon, Ferrule-Pak, Goop, Hinging-Colleting, IGC, Kenmac, Micro-Fit, Nupro, Snoop, Sno-Trik, SWAK, VCO, VCR, Ultra-Torr, Whitey—TM Swagelok Company
15-7 PH—TM AK Steel Corp.
AccuTrak, Beacon, Westlock—TM Tyco International Services
Aflas—TM Asahi Glass Co., Ltd.
ASCO, El-O-Matic—TM Emerson
AutoCAD—TM Autodesk, Inc.
CSA—TM Canadian Standards Association
Crastin, DuPont, Kalrez, Krytox, Teflon, Viton—TM E.I. duPont Nemours and Company
DeviceNet—TM ODVA
Dyneon, Elgiloy, TFM—TM Dyneon
Elgiloy—TM Elgiloy Specialty Metals
FM—TM FM Global
Grafoil—TM GrafTech International Holdings, Inc.
Honeywell, MICRO SWITCH—TM Honeywell
MAC—TM MAC Valves
Microsoft, Windows—TM Microsoft Corp.
NACE—TM NACE International
PH 15-7 Mo, 17-7 PH—TM AK Steel Corp
picofast—Hans Turck KG
Pillar—TM Nippon Pillar Packing Company, Ltd.
Raychem—TM Tyco Electronics Corp.
Sandvik, SAF 2507—TM Sandvik AB
Simriz—TM Freudenberg-NOK
SolidWorks—TM SolidWorks Corporation
UL—Underwriters Laboratories Inc.
Xylan—TM Whitford Corporation
© 2022 Swagelok Company