

高純度用 PFA 製フレア継手



- チューブ外径サイズ：1/4 インチ、3/8 インチ、1/2 インチ、3/4 インチ、1 インチ
- ナット材質：PVDF (標準)、PFA (オプション)
- 豊富な種類の形状

目次

ストレート型

ユニオン

- ユニオン A-117
- レデュースング・ユニオン A-117
- バルクヘッド・ユニオン A-118
- バルクヘッド・レデュースング・ユニオン A-118



おすコネクター

- NPT おねじ A-118
- バルクヘッド NPT おねじ A-118



めすコネクター

- NPT めねじ A-119



スペース・メーカー・レデュースー

- めすフレアー A-119
- おすーめすフレアー A-119



キャップ/プラグ/ナット

- フレアー・プラグ A-119
- ナット A-119
- フレアー・キャップ/ナット A-120
- バルクヘッド・ナット A-120



90°エルボー型

ユニオン・エルボー

- ユニオン・エルボー A-120
- レデュースング・ユニオン・エルボー A-120



おすエルボー

- NPT おねじ A-120

めすエルボー

- NPT めねじ A-121

スペース・メーカー・エルボー

ユニオン・エルボー

- めすフレアー A-121
- おすーめすフレアー A-121
- レデュースングめすフレアー A-121



スペース・メーカー・スウィープ・エルボー

ユニオン・スウィープ・エルボー

- めすフレアー A-122
- おすーめすフレアー A-122
- NPT おねじ A-122



ティー型

ユニオン・ティー

- ユニオン・ティー A-122
- レデュースング・ユニオン・ティー A-123



おすティー

- NPT ねじーおすブランチ・ティー A-123
- NPT ねじーおすラン・ティー A-123

スペース・メーカー・ティー

ユニオン・ティー

- ユニオン・ティー A-123
- ユニオン・ティー (ラン部) A-124
- ユニオン・ティー (両ラン部) A-124
- ユニオン・ティー (ブランチ部) A-124
- ユニオン・ティー (ブランチ部、ラン部) A-124



PVDF 製マルチフレアー継手 (複数ポート付き)

- バルクヘッド A-125
- NPT おねじ A-125
- 変換継手 A-125



PVDF 製変換継手 A-125



二重配管用継手 A-126



その他の形状や特注品の継手につきましては、スウェージロック指定販売会社までお問い合わせください。

特徴

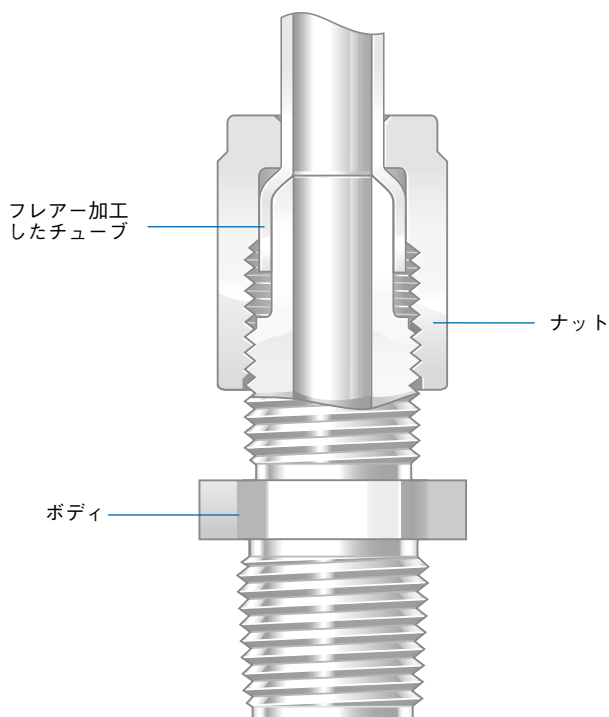

各温度における最高使用圧力

チューブ外径サイズ	1/4 インチ	3/8 インチ	1/2 インチ	3/4 インチ	1 インチ
温度 (°C)	最高使用圧力 (MPa)				
高純度用 PFA 製ボディ (PVDF 製ナット付き)					
23	1.89	1.61	1.30	0.75	0.55
148	0.51	0.51	0.34	0.20	0.10
高純度用 PFA 製ボディ (PFA 製ナット付き)					
23	1.89	1.61	1.30	0.75	0.55
176	0.34	0.34	0.27	0.13	0.10
PVDF 製ボディ (PVDF 製ナット付き)					
23	1.89	1.61	1.30	0.75	0.55

パッケージング

SEMI F57-0301 に基づいたパッケージングを行っています。

ご注文に際して

- 寸法は参考情報として記載しており、予告なく変更される場合があります。
- PFA 製フレアー継手の標準のナット材質は、PVDF です。PFA 製ナット付きの PFA 製フレアー継手をご注文の際は、型番中の **1** の代わりに **3** を付けてください。
例：PFA4-4-FTF-6-1 (PVDF 製ナット付き)
PFA4-4-FTF-6-3 (PFA 製ナット付き)

ストレート型

ユニオン

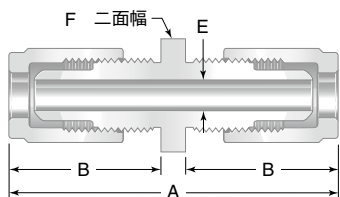

ユニオン

チューブ 外径サイズ (インチ)	型番	寸法			
		A (mm)	B (mm)	E (mm)	F サイズ (インチ)
1/4	PFA4-4-FTF-6-1	63.2	29.2	3.81	1 11/16
3/8	PFA4-6-FTF-6-1	68.8	31.8	6.35	1 13/16
1/2	PFA4-8-FTF-6-1	74.4	34.3	9.65	1 15/16
3/4	PFA4-12-FTF-6-1	82.6	38.1	16.0	1 3/16
1	PFA4-16-FTF-6-1	94.2	43.4	22.4	1 7/16

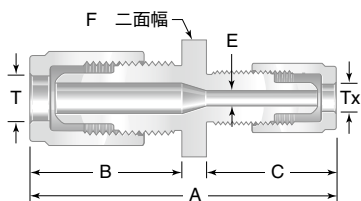

レデュースング・ユニオン

チューブ外径サイズ		型番	寸法				
T (インチ)	Tx (インチ)		A (mm)	B (mm)	C (mm)	E (mm)	F サイズ (インチ)
3/8	1/4	PFA4-6-FTF-6-4-1	68.3	31.8	29.2	3.81	1 13/16
1/2	3/8	PFA4-8-FTF-6-6-1	73.4	34.3	31.8	6.35	1 15/16
3/4	1/2	PFA4-12-FTF-6-8-1	79.8	38.1	34.3	9.65	1 3/16
1	3/4	PFA4-16-FTF-6-12-1	89.2	43.4	38.1	16.8	1 7/16

ストレート型

ユニオン

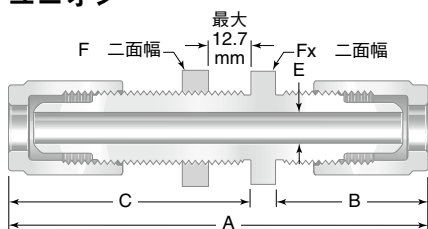

バルクヘッド・ユニオン

チューブ 外径サイズ (インチ)	型番	寸法					
		A (mm)	B (mm)	C (mm)	E (mm)	F サイズ (インチ)	Fx サイズ (インチ)
1/4	PFA4-4-FTF-61-1	83.1	29.2	49.0	3.81	3/4	11/16
3/8	PFA4-6-FTF-61-1	88.6	31.8	51.6	6.35	15/16	13/16
1/2	PFA4-8-FTF-61-1	94.2	34.3	54.1	9.65	1 1/16	15/16
3/4	PFA4-12-FTF-61-1	102	38.1	57.9	16.0	1 5/16	1 3/16
1	PFA4-16-FTF-61-1	116	43.4	65.0	22.4	1 3/4	1 5/8

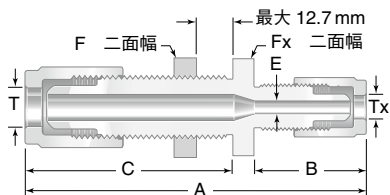

バルクヘッド・レデュシング・ユニオン

チューブ外径サイズ		型番	寸法					
T (インチ)	Tx (インチ)		A (mm)	B (mm)	C (mm)	E (mm)	F サイズ (インチ)	Fx サイズ (インチ)
3/8	1/4	PFA4-6-FTF-61-4-1	86.1	29.2	51.6	3.81	15/16	13/16
1/2	3/8	PFA4-8-FTF-61-6-1	91.7	31.8	54.1	6.35	1 1/16	15/16
3/4	1/2	PFA4-12-FTF-61-8-1	98.6	34.3	57.9	9.65	1 5/16	1 3/16
1	3/4	PFA4-16-FTF-61-12-1	109	38.1	65.0	16.0	1 3/4	1 5/8

おすコネクター

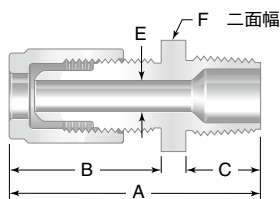

ISO 管用テーパードネジエンド・コネクション
ISO 管用テーパードネジエンド・コネクション
をご注文の際は、型番中に **RT** を入れてく
ださい。

例：PFA4-4-FTF-1-4**RT**-1

NPT おねじ

チューブ 外径サイズ (インチ)	NPT ねじサイズ (インチ)	型番	寸法				
			A (mm)	B (mm)	C (mm)	E (mm)	F サイズ (インチ)
1/4	1/8	PFA4-4-FTF-1-2-1 ^①	50.5	29.2	11.4	3.81	5/8
	1/4	PFA4-4-FTF-1-4-1	53.1				5/8
	3/8	PFA4-4-FTF-1-6-1	53.1				11/16
	1/2	PFA4-4-FTF-1-8-1	55.9				15/16
	3/4	PFA4-4-FTF-1-12-1 ^①	56.1				1 3/16
3/8	1/4	PFA4-6-FTF-1-4-1	53.1	31.8	14.0	6.35	13/16
	3/8	PFA4-6-FTF-1-6-1	53.1				13/16
	1/2	PFA4-6-FTF-1-8-1	56.1				15/16
	3/4	PFA4-6-FTF-1-12-1 ^①	56.1				1 3/16
1/2	1/4	PFA4-8-FTF-1-4-1	55.9	34.3	14.0	9.65	15/16
	3/8	PFA4-8-FTF-1-6-1	55.9				15/16
	1/2	PFA4-8-FTF-1-8-1	58.7				15/16
	3/4	PFA4-8-FTF-1-12-1	58.9				1 3/16
3/4	1/2	PFA4-12-FTF-1-8-1	62.2	38.1	16.8	14.0	1 3/16
	3/4	PFA4-12-FTF-1-12-1	62.5				1 3/16
	1	PFA4-12-FTF-1-16-1	67.6				1 7/16
1	3/4	PFA4-16-FTF-1-12-1	67.8	43.4	17.0	16.8	1 7/16
	1	PFA4-16-FTF-1-16-1	73.7				

① エンド・コネクションが ISO 管用テーパードネジのものはありません。

バルクヘッド NPT おねじ

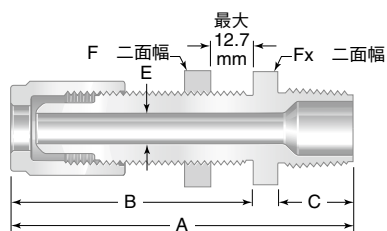

チューブ 外径 サイズ (インチ)	NPT ねじ サイズ (インチ)	型番	寸法					
			A (mm)	B (mm)	C (mm)	E (mm)	F サイズ (インチ)	Fx サイズ (インチ)
1/4	1/4	PFA4-4-FTF-11-4-1	67.8	49.0	14.0	3.81	3/4	11/16
3/8	3/8	PFA4-6-FTF-11-6-1	70.9	51.6	14.0	6.35	5/16	3/16
1/2	1/2	PFA4-8-FTF-11-8-1	76.7	54.1	16.8	9.65	1 1/16	15/16
3/4	3/4	PFA4-12-FTF-11-12-1	81.3	57.9	17.0	16.0	1 5/16	1 3/16
1	1	PFA4-16-FTF-11-16-1	92.5	65.0	21.6	22.4	1 3/4	1 5/8

ストレート型

めすコネクター

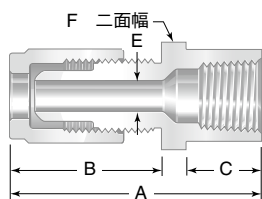

NPT めねじ

チューブ 外径サイズ (インチ)	NPT ねじサイズ (インチ)	型番	寸法				
			A (mm)	B (mm)	C (mm)	E (mm)	Fサイズ (インチ)
1/4	1/8	PFA4-4-FTF-7-2-1	50.0				5/8
	1/4	PFA4-4-FTF-7-4-1	50.0	29.2	16.0	3.81	3/4
	3/8	PFA4-4-FTF-7-6-1	50.5				15/16
3/8	1/4	PFA4-6-FTF-7-4-1	52.6				3/4
	3/8	PFA4-6-FTF-7-6-1	53.1	31.8	16.0	6.35	15/16
	1/2	PFA4-6-FTF-7-8-1	53.6				1 1/8
1/2	3/8	PFA4-8-FTF-7-6-1	55.6				15/16
	1/2	PFA4-8-FTF-7-8-1	56.1	34.3	16.0	9.65	1 1/8
	3/4	PFA4-8-FTF-7-12-1	57.7				1 3/8
3/4	1/2	PFA4-12-FTF-7-8-1	59.9				1 1/8
	3/4	PFA4-12-FTF-7-12-1	61.5	38.1	16.0	16.0	1 3/8
1	1	PFA4-16-FTF-7-16-1	72.9	43.4	21.6	22.4	1 5/8

スペース・メーカー・レデューサー

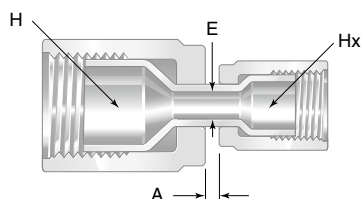

めすフレア

フレア・サイズ		型番	寸法	
H (インチ)	Hx (インチ)		A (mm)	E (mm)
3/8	1/4	PFA4-6-FTFX-6-4-1	11.4	3.81
1/2	1/4	PFA4-8-FTFX-6-4-1	10.9	3.81
	3/8	PFA4-8-FTFX-6-6-1	10.4	6.35
3/4	1/4	PFA4-12-FTFX-6-4-1	11.2	3.81
	3/8	PFA4-12-FTFX-6-6-1	10.9	6.35
	1/2	PFA4-12-FTFX-6-8-1	13.0	9.65
1	3/8	PFA4-16-FTFX-6-6-1	9.7	6.35
	1/2	PFA4-16-FTFX-6-8-1	11.4	9.65
	3/4	PFA4-16-FTFX-6-12-1	9.7	16.0

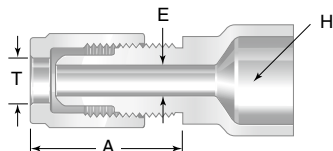

おすめすフレア

フレア・サイズ		型番	寸法	
H (インチ)	T (インチ)		A (mm)	E (mm)
3/8	1/4	PFA4-4-FTF-R-6X-1	30.7	3.81
1/2	1/4	PFA4-4-FTF-R-8X-1	30.7	3.81
	3/8	PFA4-6-FTF-R-8X-1	40.6	6.35
3/4	1/4	PFA4-4-FTF-R-12X-1	30.7	3.81
	3/8	PFA4-6-FTF-R-12X-1	33.8	6.35
	1/2	PFA4-8-FTF-R-12X-1	37.1	9.65
1	1/4	PFA4-4-FTF-R-16X-1	29.2	3.81
	3/8	PFA4-6-FTF-R-16X-1	32.3	6.35
	1/2	PFA4-8-FTF-R-16X-1	35.6	9.65
	3/4	PFA4-12-FTF-R-16X-1	39.9	16.0

キャップ/ プラグ/ナット

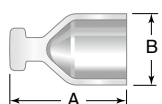

おすポートをふさぐ際にご使用ください(ナットと併用します)。

フレア・プラグ

フレア・サイズ (インチ)	型番	寸法	
		A (mm)	B (mm)
1/4	PFA4-4-FTF-P-B	18.5	9.9
3/8	PFA4-6-FTF-P-B	21.8	13.5
1/2	PFA4-8-FTF-P-B	23.6	17.3
3/4	PFA4-12-FTF-P-B	27.4	23.6
1	PFA4-16-FTF-P-B	31.0	32.0

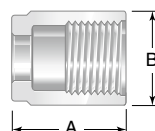

ナット

チューブ 外径 サイズ (インチ)	型番 ^①	寸法	
		A (mm)	B (mm)
1/4	PVDF-4-FTF-B	25.4	18.5
3/8	PVDF-6-FTF-B	25.7	21.6
1/2	PVDF-8-FTF-B	27.7	25.4
3/4	PVDF-12-FTF-B	31.8	33.5
1	PVDF-16-FTF-B	37.8	44.7

① 記載の型番のナット材質は、PVDFです。PFA製ナットをご注文の際は、型番中のPVDFの代わりにPFA4を付けてください。

例: PFA4-4-FTF-B

ストレート型

キャップ/ プラグ/ナット

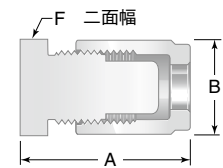

チューブ・エンドを覆い
ふさぐ際にご使用くださ
い。

フレア・キャップ/ナット

チューブ 外径 サイズ (インチ)	型番	寸法		
		A (mm)	B (mm)	Fサイズ (インチ)
1/4	PFA4-4-FTF-C-B-1	36.8	19.8	5/8
3/8	PFA4-6-FTF-C-B-1	38.6	23.1	13/16
1/2	PFA4-8-FTF-C-B-1	42.4	26.2	15/16
3/4	PFA4-12-FTF-C-B-1	46.2	34.3	1 3/16
1	PFA4-16-FTF-C-B-1	51.8	44.5	1 7/16

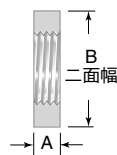

バルクヘッド・ナット

チューブ 外径 サイズ (インチ)	型番 ^①	寸法	
		A (mm)	Bサイズ (インチ)
1/4	PVDF-4-PMN-B	6.6	3/4
3/8	PVDF-6-PMN-B	6.6	15/16
1/2	PVDF-8-PMN-B	6.9	1 1/16
3/4	PVDF-12-PMN-B	7.1	1 5/16
1	PVDF-16-PMN-B	7.4	1 3/4

① PFA 製はございません。

90° エルボー型

ユニオン・エルボー

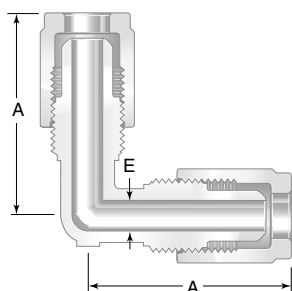

ユニオン・エルボー

チューブ 外径 サイズ (インチ)	型番	寸法	
		A (mm)	E (mm)
1/4	PFA4-4-FTF-9-1	40.9	3.81
3/8	PFA4-6-FTF-9-1	43.9	6.35
1/2	PFA4-8-FTF-9-1	46.5	9.65
3/4	PFA4-12-FTF-9-1	55.4	16.0
1	PFA4-16-FTF-9-1	68.6	22.1

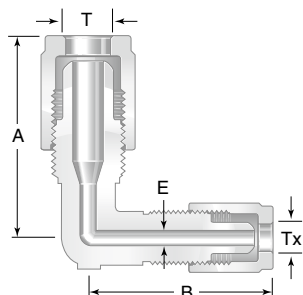

レデュースング・ユニオン・エルボー

チューブ外径サイズ		型番	寸法		
T (インチ)	Tx (インチ)		A (mm)	B (mm)	E (mm)
3/8	1/4	PFA4-6-FTF-9-4-1	43.9	40.9	3.81
1/2	1/4	PFA4-8-FTF-9-4-1	46.5	40.9	3.81
	3/8	PFA4-8-FTF-9-6-1			
3/4	1/2	PFA4-12-FTF-9-8-1	55.4	46.5	9.65
1	1/2	PFA4-16-FTF-9-8-1	68.6	50.5	9.65
	3/4	PFA4-16-FTF-9-12-1		55.4	16.0

おすエルボー

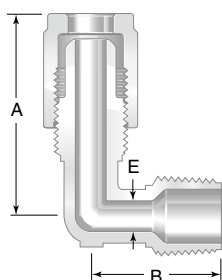

ISO 管用テーパねじエンド・コネクション
ISO 管用テーパねじエンド・コネクション
をご注文の際は、型番中に **RT** を入れてく
ださい。

例：PFA4-4-FTF-2-4**RT**-1

NPT おねじ

チューブ 外径 サイズ (インチ)	NPT ねじ サイズ (インチ)	型番	寸法		
			A (mm)	B (mm)	E (mm)
1/4	1/8	PFA4-4-FTF-2-2-1 ^①	40.9	27.2	3.81
	1/4	PFA4-4-FTF-2-4-1			
	3/8	PFA4-4-FTF-2-6-1			
3/8	1/4	PFA4-6-FTF-2-4-1	43.9	27.2	6.35
	3/8	PFA4-6-FTF-2-6-1		27.2	
	1/2	PFA4-6-FTF-2-8-1		30.0	
1/2	1/4	PFA4-8-FTF-2-4-1	46.5	27.2	6.35
	3/8	PFA4-8-FTF-2-6-1		27.2	9.65
	1/2	PFA4-8-FTF-2-8-1		30.0	9.65
	3/4	PFA4-8-FTF-2-12-1		34.5	9.65
3/4	1/2	PFA4-12-FTF-2-8-1	55.4	34.8	13.5
	3/4	PFA4-12-FTF-2-12-1		34.8	16.0
	1	PFA4-12-FTF-2-16-1		45.7	16.0
1	3/4	PFA4-16-FTF-2-12-1	68.6	41.7	16.8
	1	PFA4-16-FTF-2-16-1		45.7	22.1

① エンド・コネクションが ISO 管用テーパねじのものはありません。

90° エルボー型

めすエルボー

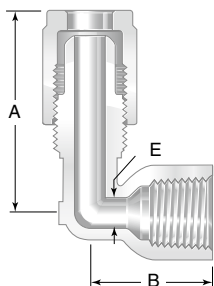

NPT めねじ

チューブ 外径 サイズ (インチ)	NPT ねじ サイズ (インチ)	型番	寸法		
			A (mm)	B (mm)	E (mm)
1/4	1/8	PFA4-4-FTF-8-2-1	45.0	20.6	3.81
	1/4	PFA4-4-FTF-8-4-1		23.9	
	3/8	PFA4-4-FTF-8-6-1		25.4	
3/8	1/4	PFA4-6-FTF-8-4-1	48.0	23.9	6.35
	3/8	PFA4-6-FTF-8-6-1		25.4	
	1/2	PFA4-6-FTF-8-8-1		31.2	
1/2	1/4	PFA4-8-FTF-8-4-1	50.5	24.4	9.14
	3/8	PFA4-8-FTF-8-6-1		25.4	
	1/2	PFA4-8-FTF-8-8-1		31.2	

スペース・メーカー・エルボー

ユニオン・エルボー

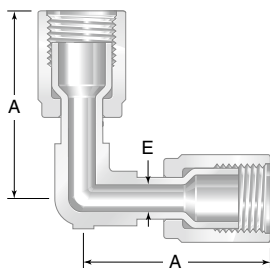

めすフレア

フレア・ サイズ (インチ)	型番	寸法	
		A (mm)	E (mm)
1/4	PFA4-4-FTFX-9-1	41.7	3.81
3/8	PFA4-6-FTFX-9-1	43.9	6.35
1/2	PFA4-8-FTFX-9-1	49.3	9.65
3/4	PFA4-12-FTFX-9-1	57.4	16.0
1	PFA4-16-FTFX-9-1	70.4	22.4

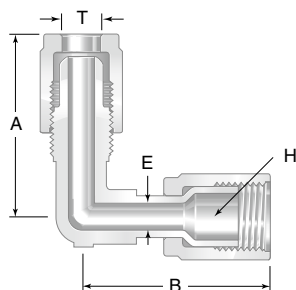

おすすめフレア

T チューブ 外径サイズ (インチ)	H フレア・ サイズ (インチ)	型番	寸法		
			A (mm)	B (mm)	E (mm)
1/4	1/4	PFA4-4-FTF-9-4X-1	41.9	41.7	3.81
	3/8	PFA4-4-FTF-9-6X-1		43.9	
	1/2	PFA4-4-FTF-9-8X-1		46.7	
3/8	1/4	PFA4-6-FTF-9-4X-1	44.5	41.7	3.81
	3/8	PFA4-6-FTF-9-6X-1		43.9	
	1/2	PFA4-6-FTF-9-8X-1		46.7	
1/2	3/8	PFA4-8-FTF-9-6X-1	47.2	43.9	9.65
	1/2	PFA4-8-FTF-9-8X-1		46.5	
	3/4	PFA4-8-FTF-9-12X-1		47.2	
	1	PFA4-8-FTF-9-16X-1		51.3	
3/4	1/2	PFA4-12-FTF-9-8X-1	55.4	46.7	9.65
	3/4	PFA4-12-FTF-9-12X-1		57.4	
	1	PFA4-12-FTF-9-16X-1		70.4	
1	3/4	PFA4-16-FTF-9-12X-1	68.6	57.4	16.0
	1	PFA4-16-FTF-9-16X-1		70.4	

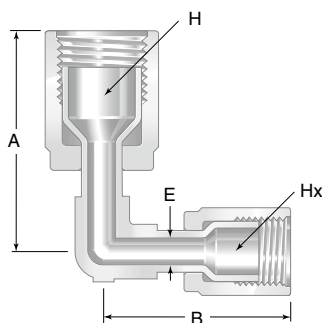

レデュースングめすフレア

フレア・サイズ		型番	寸法		
H (インチ)	Hx (インチ)		A (mm)	B (mm)	E (mm)
3/8	1/4	PFA4-6-FTFX-9-4-1	43.9	41.7	3.81
1/2	3/8	PFA4-8-FTFX-9-6-1	46.7	43.9	6.35
3/4	1/2	PFA4-12-FTFX-9-8-1	57.4	46.7	9.65
1	3/4	PFA4-16-FTFX-9-12-1	70.4	57.4	16.0

スペース・メーカー・スウィープ・エルボー

ユニオン・スウィープ・エルボー めすフレアー

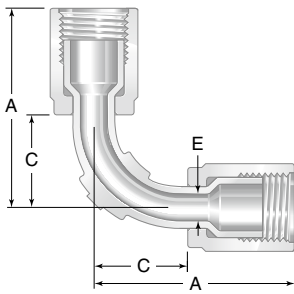

フレアー・サイズ (インチ)	型番	寸法		
		A (mm)	C (mm)	E (mm)
1/4	PFA4-4-FTFX-9S-1	49.5	24.1	3.81
3/8	PFA4-6-FTFX-9S-1	50.8	24.9	6.35
1/2	PFA4-8-FTFX-9S-1	52.8	25.1	9.65
3/4	PFA4-12-FTFX-9S-1	67.3	35.6	16.0
1	PFA4-16-FTFX-9S-1	81.5	43.7	22.4

おすすめフレアー

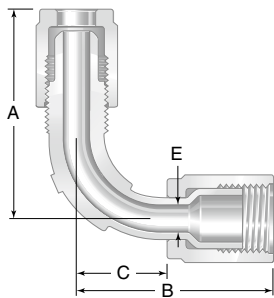

チューブ 外径サイズ/ フレアー・ サイズ (インチ)	型番	寸法			
		A (mm)	B (mm)	C (mm)	E (mm)
1/4	PFA4-4-FTF-9S-4X-1	54.6	49.5	24.1	3.81
3/8	PFA4-6-FTF-9S-6X-1	57.2	50.8	24.9	6.35
1/2	PFA4-8-FTF-9S-8X-1	59.7	52.8	25.1	9.65
3/4	PFA4-12-FTF-9S-12X-1	69.9	67.3	35.6	16.0
1	PFA4-16-FTF-9S-16X-1	83.3	81.5	43.7	22.4

NPT おねじ

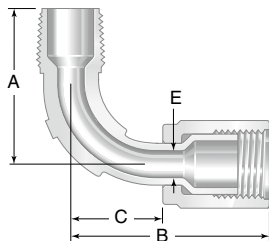

NPT ねじサイズ/ フレアー・ サイズ (インチ)	型番	寸法			
		A (mm)	B (mm)	C (mm)	E (mm)
1/4	PFA4-4-FTFX-2S-4-1	33.0	49.5	24.1	3.81
3/8	PFA4-6-FTFX-2S-6-1	39.4	50.8	24.9	6.35
1/2	PFA4-8-FTFX-2S-8-1	42.2	52.8	25.1	9.65
3/4	PFA4-12-FTFX-2S-12-1	48.8	67.3	35.6	16.0
1	PFA4-16-FTFX-2S-16-1	66.0	81.5	43.7	22.4

ティー型

ユニオン・ティー

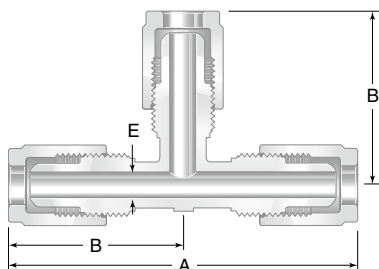

ユニオン・ティー

チューブ 外径サイズ (インチ)	型番	寸法		
		A (mm)	B (mm)	E (mm)
1/4	PFA4-4-FTF-3-1	83.3	40.9	3.81
3/8	PFA4-6-FTF-3-1	88.4	43.9	6.35
1/2	PFA4-8-FTF-3-1	93.5	46.5	9.65
3/4	PFA4-12-FTF-3-1	111	55.4	16.0
1	PFA4-16-FTF-3-1	137	68.6	22.4

ティー型

ユニオン・ティー

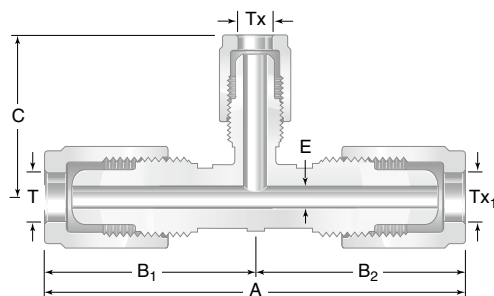

レデュースング・ユニオン・ティー

チューブ外径サイズ			型番	寸法				
T (インチ)	Tx (インチ)	Tx ₁ (インチ)		A (mm)	B ₁ (mm)	B ₂ (mm)	C (mm)	E (mm)
3/8	1/4	1/4	PFA4-6-FTF-3-4-4-1	86.4	44.5	41.9	41.9	3.81
	1/4	3/8	PFA4-6-FTF-3-6-4-1			44.5		
	3/8	1/4	PFA4-6-FTF-3-4-6-1			41.9		
1/2	1/4	1/4	PFA4-8-FTF-3-4-4-1	89.2	47.2	41.9	41.9	3.81
	1/4	1/2	PFA4-8-FTF-3-8-4-1			47.2		
	3/8	3/8	PFA4-8-FTF-3-6-6-1			91.7		
	3/8	1/2	PFA4-8-FTF-3-8-6-1			94.5		
	1/2	3/8	PFA4-8-FTF-3-6-8-1			91.7		
3/4	1/4	3/4	PFA4-12-FTF-3-12-4-1	111	55.4	55.4	41.9	3.81
	3/8	3/4	PFA4-12-FTF-3-12-6-1			55.4		
	1/2	3/4	PFA4-12-FTF-3-12-8-1			111		
	3/4	1/2	PFA4-12-FTF-3-8-12-1			103		
1	3/4	1	PFA4-16-FTF-3-16-12-1	137	68.6	68.6	55.4	16.0

おすティー

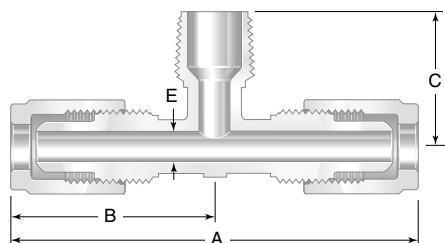

NPTねじーおすブランチ・ティー

チューブ外径サイズ (インチ)	NPTねじサイズ (インチ)	型番	寸法			
			A (mm)	B (mm)	C (mm)	E (mm)
1/4	1/8	PFA4-4-FTF-3-2TTM-1	81.8	40.9	27.2	3.81
	1/4	PFA4-4-FTF-3-4TTM-1				
3/8	1/4	PFA4-6-FTF-3-4TTM-1	87.9	43.9	27.2	6.35
	3/8	PFA4-6-FTF-3-6TTM-1				
1/2	3/8	PFA4-8-FTF-3-6TTM-1	93.0	46.5	27.2	9.65
	1/2	PFA4-8-FTF-3-8TTM-1			30.0	
3/4	1/4	PFA4-12-FTF-3-4TTM-1	111	55.4	32.3	6.35
	3/4	PFA4-12-FTF-3-12TTM-1			34.8	
1	1/4	PFA4-16-FTF-3-4TTM-1	137	68.6	39.6	6.35
	1	PFA4-16-FTF-3-16TTM-1			45.7	

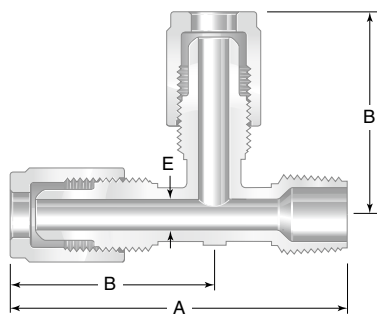

NPTねじーおすラン・ティー

チューブ外径サイズ (インチ)	NPTねじサイズ (インチ)	型番	寸法		
			A (mm)	B (mm)	E (mm)
1/4	1/8	PFA4-4-FTF-3-2TMT-1	68.1	40.9	3.81
	1/4	PFA4-4-FTF-3-4TMT-1			
3/8	3/8	PFA4-6-FTF-3-6TMT-1	71.1	43.9	6.35
1/2	1/2	PFA4-8-FTF-3-8TMT-1	76.5	46.5	9.65
3/4	3/4	PFA4-12-FTF-3-12TMT-1	90.2	55.4	16.0
1	1	PFA4-16-FTF-3-16TMT-1	114	68.6	22.4

スペース・メーカー・ティー

ユニオン・ティー

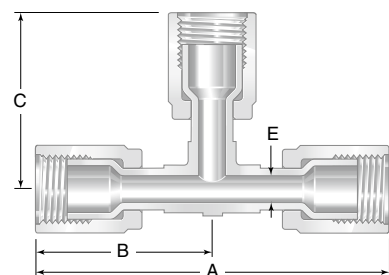

ユニオン・ティー

チューブ外径サイズ (インチ)	型番	寸法			
		A (mm)	B (mm)	C (mm)	E (mm)
1/4	PFA4-4-FTFX-3-1	83.3	41.7	41.7	3.81
3/8	PFA4-6-FTFX-3-1	87.9	43.9	43.9	6.35
1/2	PFA4-8-FTFX-3-1	93.5	46.7	47.2	9.65
3/4	PFA4-12-FTFX-3-1	115	57.4	57.4	16.0
1	PFA4-16-FTFX-3-1	141	70.4	70.4	22.4

スペース・メーカー・ティ-

ユニオン・ティ-

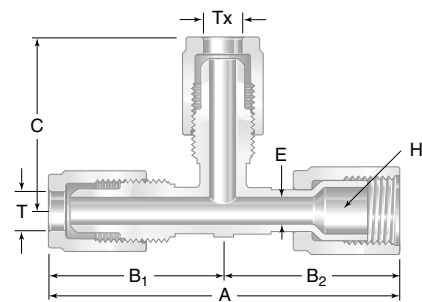

ユニオン・ティ- (ラン部)

チューブ外径サイズ		H フレアー・ サイズ (インチ)	型番	寸法				
T (インチ)	Tx (インチ)			A (mm)	B ₁ (mm)	B ₂ (mm)	C (mm)	E (mm)
1/4	1/4	1/4	PFA4-4-FTF-3-4TXT-1	83.6	41.9	41.7	41.9	3.81
3/8	3/8	3/8	PFA4-6-FTF-3-6TXT-1	88.4	44.5	43.9	44.5	6.35
1/2	1/2	1/2	PFA4-8-FTF-3-8TXT-1	94.0	47.2	46.7	47.2	9.65
3/4	3/8	3/4	PFA4-12-FTF-3-12-6TXT-1	113	55.4	57.4	43.9	6.35
	PFA4-12-FTF-3-12-8TXT-1		47.2				9.65	
	PFA4-12-FTF-3-12TXT-1		55.4				16.0	
1	1	1	PFA4-16-FTF-3-16TXT-1	139	68.6	70.4	68.6	22.4

ユニオン・ティ- (両ラン部)

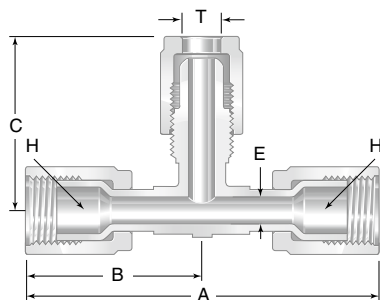

H フレアー・ サイズ (インチ)	T チューブ 外径サイズ (インチ)	型番	寸法				
			A (mm)	B (mm)	C (mm)	E (mm)	
1/4	1/4	PFA4-4-FTFX-3-4XXT-1	83.3	41.7	41.9	3.81	
3/8	3/8	PFA4-6-FTFX-3-6XXT-1	87.9	43.9	44.5	6.35	
1/2	1/2	PFA4-8-FTFX-3-8XXT-1	93.5	46.7	47.2	9.65	
3/4	3/8	PFA4-12-FTFX-3-12-6XXT-1	115	57.4	44.5	6.35	
	1/2	PFA4-12-FTFX-3-12-8XXT-1				47.2	9.65
	3/4	PFA4-12-FTFX-3-12XXT-1				55.4	16.0

ユニオン・ティ- (ブランチ部)

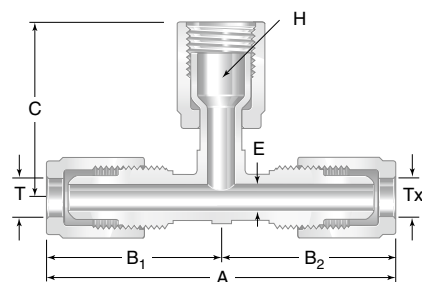

チューブ外径サイズ		H フレアー・ サイズ (インチ)	型番	寸法				
T (インチ)	Tx (インチ)			A (mm)	B ₁ (mm)	B ₂ (mm)	C (mm)	E (mm)
1/4	1/4	1/4	PFA4-4-FTF-3-4TTX-1	83.8	41.9	41.9	41.7	3.81
3/8	3/8	1/4	PFA4-6-FTF-3-4TTX-1	88.9	44.5	44.5	41.7	3.81
		3/8	PFA4-6-FTF-3-6TTX-1				43.9	6.35
1/2	1/2	3/8	PFA4-8-FTF-3-6TTX-1	94.5	47.2	47.2	43.9	6.35
		1/2	PFA4-8-FTF-3-8TTX-1				46.7	9.65
3/4	3/4	1/4	PFA4-12-FTF-3-4TTX-1	111	55.4	55.4	41.7	3.81
	1/2	PFA4-12-FTF-3-8-12TTX-1	103				47.2	57.4
1	1	3/4	PFA4-16-FTF-3-12TTX-1	137	68.6	68.6	57.4	16.0
		1	PFA4-16-FTF-3-16TTX-1				70.4	22.4

ユニオン・ティ- (ブランチ部、ラン部)

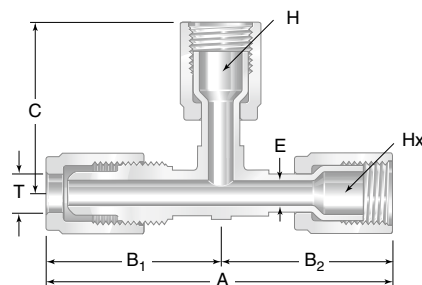

T チューブ 外径サイズ (インチ)	フレアー・サイズ		型番	寸法						
	H (インチ)	Hx (インチ)		A (mm)	B ₁ (mm)	B ₂ (mm)	C (mm)	E (mm)		
1/4	1/4	1/4	PFA4-4-FTFX-3-4TXX-1	83.6	41.9	41.7	41.7	3.81		
3/8	1/4	3/8	PFA4-6-FTFX-3-6-4TXX-1	88.4	44.5	43.9	41.7	3.81		
	3/8		PFA4-6-FTFX-3-6TXX-1				43.9	6.35		
1/2	1/2	1/2	PFA4-8-FTFX-3-8TXX-1	94.0	47.2	46.7	46.7	9.65		
3/4	1/2	3/4	PFA4-12-FTFX-3-12-8TXX-1	113	55.4	57.4	46.7	9.65		
	3/4	1/2	PFA4-12-FTFX-3-8-12TXX-1				104	57.4	57.4	9.65
	3/4	3/4	PFA4-12-FTFX-3-12TXX-1				113	55.4	57.4	57.4

**PVDF 製マルチフレア継手
(複数ポート付き)**

ポート形状 (エンド側から見た図)

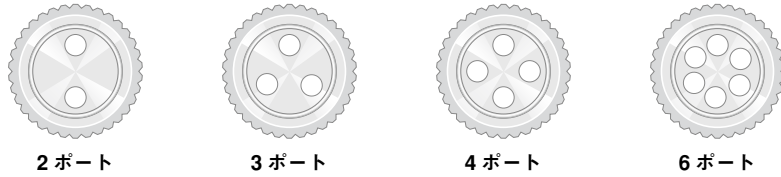

バルクヘッド

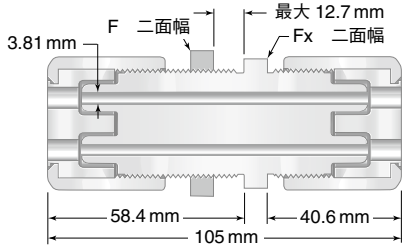

チューブ 外径サイズ (インチ)	ポート数 ^①	型番	寸法		
			F サイズ (インチ)	Fx サイズ (インチ)	パネル・ ドリル穴径 (mm)
1/4	2	PVDF-4-FTFM2-61-1	1 3/8	1 1/4	28.6
	3	PVDF-4-FTFM3-61-1	1 3/8	1 1/4	28.6
	4	PVDF-4-FTFM4-61-1	1 1/2	1 3/8	31.8
	6	PVDF-4-FTFM6-61-1	1 3/4	1 5/8	38.1

① ポート形状の項をご参照ください。

NPT おねじ

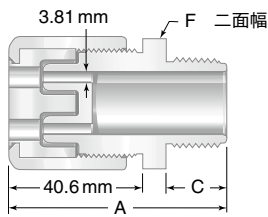

チューブ 外径サイズ (インチ)	NPT ねじサイズ (インチ)	ポート数 ^①	型番	寸法			
				A (mm)	C (mm)	F サイズ (インチ)	
1/4	1/2	2	PVDF-4-FTFM2-1-8-1	63.2	16.8	1 1/4	
		3	PVDF-4-FTFM3-1-8-1				
	3/4	2	PVDF-4-FTFM2-1-12-1	63.5	17.0	1 1/4	
			3				PVDF-4-FTFM3-1-12-1
			4				PVDF-4-FTFM4-1-12-1
	1	3	PVDF-4-FTFM3-1-16-1	68.1	21.6	1 1/4	
			4				PVDF-4-FTFM4-1-16-1
			6				PVDF-4-FTFM6-1-16-1

① ポート形状の項をご参照ください。

変換継手

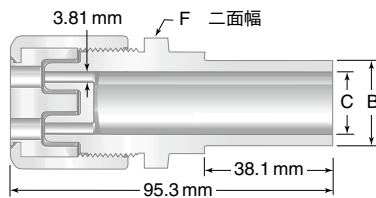

チューブ 外径サイズ (インチ)	ポート数 ^①	型番	寸法				
			B (mm)	C (mm)	F サイズ (インチ)		
1/4	2	PVDF-4-FTFM2-R-20M-1	20	16.3	1 1/4		
		PVDF-4-FTFM3-R-20M-1					
	3	2	PVDF-4-FTFM2-R-25M-1	25	20.8	1 1/4	
			3				PVDF-4-FTFM3-R-25M-1
			4				PVDF-4-FTFM4-R-25M-1
	4	3	PVDF-4-FTFM3-R-32M-1	32	27.2	1 1/4	
			4				PVDF-4-FTFM4-R-32M-1
			6				PVDF-4-FTFM6-R-32M-1

① ポート形状の項をご参照ください。

PVDF 製変換継手

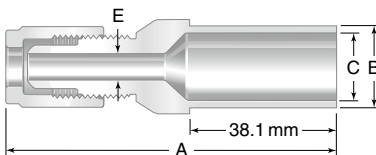

チューブ 外径サイズ (インチ)	型番	寸法			
		A (mm)	B (mm)	C (mm)	E (mm)
1/4	PVDF-4-FTF-R-20M-1	83.8	20	16.3	3.81
	PVDF-4-FTF-R-25M-1				
3/8	PVDF-6-FTF-R-20M-1	86.4	20	16.3	6.35
	PVDF-6-FTF-R-25M-1				
1/2	PVDF-8-FTF-R-20M-1	88.9	20	16.3	9.65
	PVDF-8-FTF-R-25M-1				
	PVDF-8-FTF-R-32M-1				
	PVDF-8-FTF-R-40M-1				
3/4	PVDF-12-FTF-R-20M-1	92.5	20	16.3	16.0
	PVDF-12-FTF-R-25M-1				
	PVDF-12-FTF-R-32M-1				
	PVDF-12-FTF-R-40M-1				
1	PVDF-16-FTF-R-25M-1	96.5	25	20.8	22.1
	PVDF-16-FTF-R-32M-1				
	PVDF-16-FTF-R-40M-1				

二重配管用継手

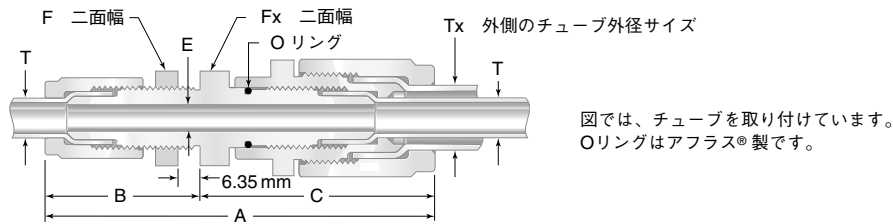

チューブ外径サイズ		型番	寸法					
T (インチ)	Tx (インチ)		A (mm)	B (mm)	C (mm)	E (mm)	Fサイズ (インチ)	Fxサイズ (インチ)
1/4	1/2	PFA4-4-FTF-6-DC8-1	91.4	38.9	52.6	3.81	3/4	11/16
3/8	3/4	PFA4-6-FTF-6-DC12-1	100	41.4	58.9	6.35	1 5/16	13/16
1/2	3/4	PFA4-8-FTF-6-DC12-1	105	43.9	61.5	9.65	1 1/16	15/16
3/4	1	PFA4-12-FTF-6-DC16-1	116	47.8	68.6	16.0	1 5/16	1 3/16

Swagelok® 超高純度用フルオロポリマー製品

スウェージロックでは、空気作動式および1/4回転手動式ダイヤフラム締め切り用バルブ、ポペット式逆止弁（エラストマー・フリー）、フレア継手、チューブなどの超高純度用フルオロポリマー製品を各種ご用意しています。

詳細につきましては、スウェージロック指定販売会社までお問い合わせいただくか、以下の製品カタログをご参照ください。

- 『Swagelok 超高純度用フルオロポリマー・ダイヤフラム・バルブ DRP シリーズ』 (MS-02-171)
- 『Swagelok 超高純度用フルオロポリマー・ポペット式逆止弁（エラストマー・フリー）CHP シリーズ』 (MS-02-320)



本書類について

電子版製品カタログをダウンロードしていただき、ありがとうございました。本電子版カタログは、『Swagelok総合製品カタログ』（印刷版）から抜粋したものです。製品カタログの内容変更あるいは改訂の際は、印刷版カタログに先駆けて電子版カタログを更新し、ウェブサイト上で提供させていただく場合がございますので、ご了承ください。

スウェージロック社は、研究開発、計装、製薬、オイルおよびガス、発電、石油化学、代替燃料、半導体などの業界向け流体システム・ソリューション（製品、配管ユニット製作、サービス）の開発および提案を行っています。スウェージロックの製造工場、研究施設、技術サポートや流通などの拠点は、70カ国で約200カ所の指定販売会社で形成されるグローバル・ネットワークを支えています。

ウェブサイトにアクセスしていただくと、最寄りのスウェージロック指定販売会社を検索することができます。製品の特徴や、技術情報などの詳細につきましては、スウェージロック指定販売会社までお問い合わせください。ウェブサイトでは、世界各地域の指定販売会社とサービス拠点がお届けする幅広いサービスについてもご紹介しています。

製品保証

Swagelok製品には、Swagelokリミテッド・ライフタイム保証が付いています。詳細につきましては、www.swagelok.com/jpにアクセスいただくか、スウェージロック指定販売会社までお問い合わせください。

安全な製品の選定について

安全にトラブルなく機能するよう、システム全体の設計を考慮して、製品をご選定ください。機能、材質の適合性、数値データなどを考慮し製品を選定すること、また、適切な取り付け、操作およびメンテナンスを行うのは、システム設計者およびユーザーの責任ですので、十分にご注意ください。

警告

スウェージロック製品、または工業設計規格に準拠していないスウェージロック部品（Swagelok チューブ継手エンド・コネクションを含む）は、他社製品との混用や互換は絶対に行わないでください。

この日本語版製品カタログは、英語版製品カタログの内容を忠実に反映することを目的に、製作いたしました。日本語版の内容に英語版との相違が生じないように、細心の注意を払っておりますが、万が一相違が生じた場合には、英語版の内容が優先されますので、ご注意ください。

以下のすべての商標が、本カタログに適用されるものではありません。
15-7 PH—TM AK Steel Corp.
AccuTrak, Beacon, Westlock—TM Tyco International Services
アプラス—TM AGC株式会社
Alleima—TM Alleima
ASCO, El-O-Matic—TM Emerson
AutoCAD—TM Autodesk, Inc.
CSA—TM Canadian Standards Association
Crastin, デュボン, カルレッツ, クライトックス, テフロン, バイトン—TM イー・アイ・デュボン・ドゥ・ヌムール・アンド・カンパニー
DeviceNet—TM ODVA
ダイニオン, Elgiloy, TFM—TM ダイニオン社
Elgiloy—TM Elgiloy Specialty Metals
Festo—TM Festo SE & Co. KG
FM—TM FM Global
Grafoil—TM GrafTech International Holdings, Inc.
ハネウェル, MICRO SWITCH—TM ハネウェル
MAC—TM MAC Valves
Microsoft, Windows—TM マイクロソフト・コーポレーション
NACE—TM NACE International
PH 15-7 Mo, 17-7 PH—TM AK Steel Corp
picofast—Hans Turck KG
ピラー—TM 日本ピラー工業株式会社
レイケム—TM Tyco Electronics Corp.
Sandvik, SAF 2507—TM Sandvik AB
Simriz—TM Freudenberg-NOK
ソリッドワークス—TM ソリッドワークス・コーポレーション
UL—Underwriters Laboratories Inc.
Xylan—TM Whitford Corporation
Swagelok, Cajon, Ferrule-Pak, Goop, Hinging-Colleting,
IGC, Kenmac, Micro-Fit, Nupro, Snoop, Sno-Trik, SWAK, VCO,
VCR, Ultra-Torr, Whitey—TM Swagelok Company
© 2023 Swagelok Company