

取り付け手順説明書 83 シリーズ・ボール・バルブへのエア・ アクチュエーター (130 / 150 シリーズ) の取り付け

必要な工具： 六角レンチ (9/64 インチ、3/16 インチ、3/32 インチ・サイズ)
トルク・レンチ (トルク値 11.3 N・m 対応のもの)
スパナまたはモンキー・レンチ (1 1/8 インチ・サイズ)

警告
システムに取り付けたバルブのメンテナンスを行う場合には、必ず事前に以下の作業を行ってください。

- システム圧力の開放 (システムの圧抜き)
- バルブの開閉
- バルブのバージ

警告
バルブやシステム内に残留物が見られる場合があります。

注意
アクチュエーターの取り付けにおいて、位置合わせおよびサポートは必ず適切に行ってください。位置合わせやサポートが不適切な場合、バルブの漏れや、早期故障につながるおそれがあります。

デュアル取り付けの場合：壁面取り付け用ブラケットを取り外し、ロール・ピンをアクチュエーター・シャフトに押し込みます。取り付けを行う際は、必ず以下の手順を行ってください。

1. バルブを以下の状態にセットします。
2方タイプ、ノーマル・オープン型/複動型：開状態
2方タイプ、ノーマル・クローズ型：閉状態
3方タイプ：ボール・オリフィスをストップ・ピンの反対側に向けます。
2. 止めネジを取り外します。ハンドル (図示されていません) およびパネル・ナットを取り外します。
3. 4本のキャップ・ネジをアクチュエーターから取り外します。取り付け用ブラケットをロール・ピンにセットし、取り付け用ブラケットのタブ部をアクチュエーターの背面に合わせます。
4. 4本のキャップ・ネジで取り付け用ブラケットを固定します。以下に記載のトルク値でキャップ・ネジを締め付けます。
131 / 151 シリーズ：5.6 N・m、133 / 153 シリーズ：8.4 N・m
5. カップリングをロール・ピンにセットします。
ノーマル・オープン型：カップリングの止めネジ穴をアクチュエーターの正面に向けます。
ノーマル・クローズ型：カップリングの止めネジ穴をアクチュエーターのキャップ側に向けます。
6. パネル・ナットをカップリング上にセットします。
7. カップリングの止めネジ穴とバルブのステム穴の向きを揃えてから、取り付け用ブラケット、パネル・ナット、カップリングにバルブを差し込みます。その際、バルブのロゴ側がアクチュエーターの正面に向いており、バルブ・ボンネットが位置決め用の突起の中心となるようにセットします。
8. パネル・ナットをバルブ・ボンネットにねじ込みます。11.3 N・mのトルク値で締め付けます。
9. 止めネジをカップリングの止めネジ穴にスライドさせ、1.7 N・mのトルク値で締め付けます。
10. テストを行い、正常に機能および作動することを確認します。

キットに含まれる部品は、**太字**および下線で表記しています。

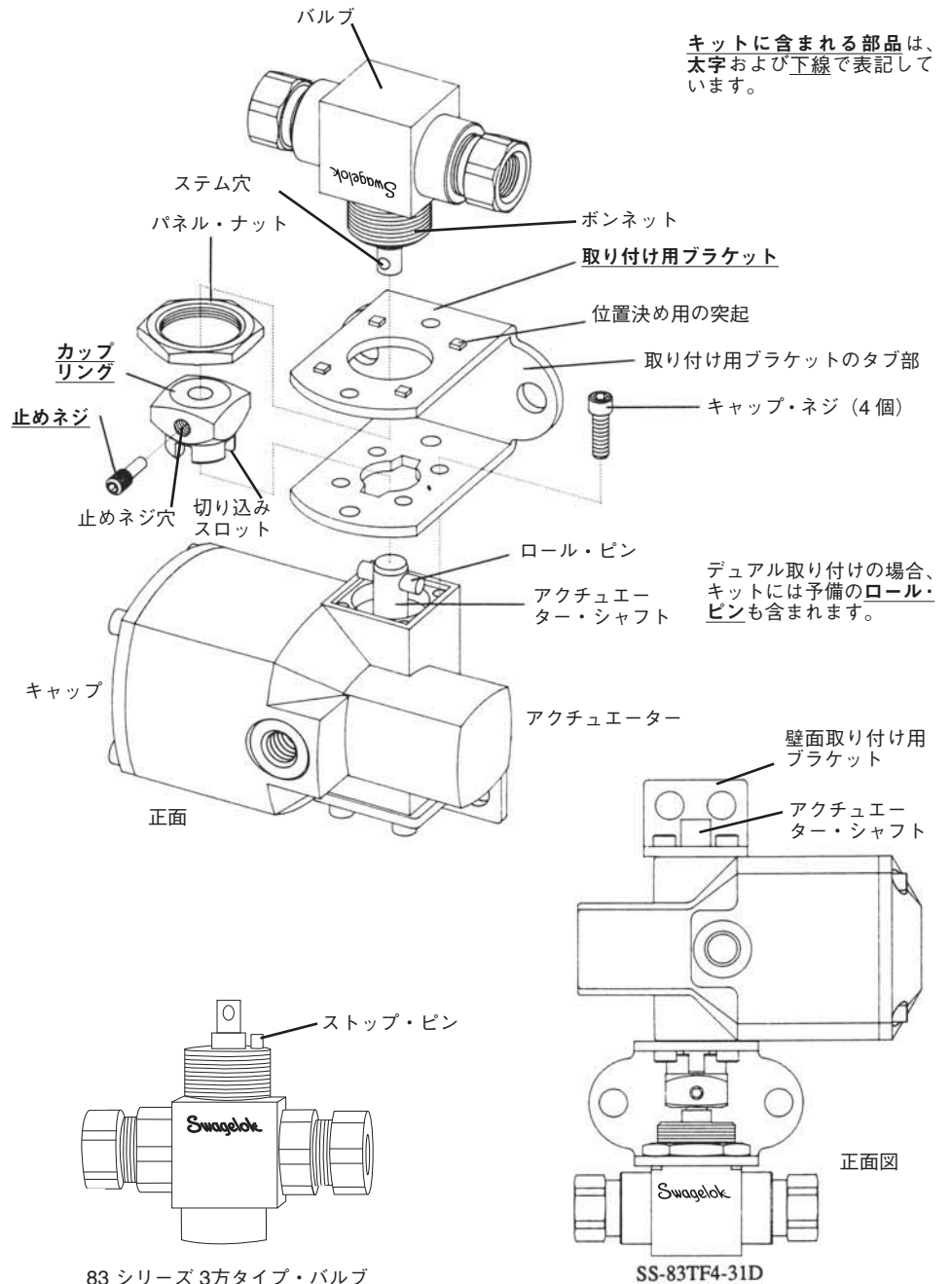

83 シリーズ 3方タイプ・バルブ

SS-83TF4-31D

その他の言語の取り扱い説明書もご用意しています。詳細につきましては、スウェーロック指定販売会社までお問い合わせください

取り付け手順説明書 83 シリーズ・ボール・バルブへの電気式 アクチュエーター (140 シリーズ) の取り付け

必要な工具： 六角レンチ (9/64 インチ、3/32 インチ・サイズ)
トルク・レンチ (トルク値 11.3 N・m 対応のもの)
スパナまたはモンキー・レンチ (1 1/8 インチ・サイズ)

警告
システムに取り付けたバルブのメンテナンスを行う場合には、必ず事前に以下の作業を行ってください。

- システム圧力の開放 (システムの圧抜き)
- バルブの開閉
- バルブのバージ

警告
バルブやシステム内に残留物が見られる場合があります。

注意
アクチュエーターの取り付けにおいて、位置合わせおよびサポートは必ず適切に行ってください。位置合わせやサポートが不適切な場合、バルブの漏れや、早期故障につながるおそれがあります。

注意
電気式アクチュエーターのドライブ・シャフトは、一定方向にしか回転しないため、ペント・ホール付きボール・バルブには使用できません。

注意
CE マークの表示はありません。

1. バルブを以下の状態にセットします。
2 方タイプ：開状態
3 方タイプ：ボール・オリフィスをストップ・ピンの反対側に向けます。
2. 止めネジを取り外します。ハンドル (図示されていません) およびパネル・ナットを取り外します。
3. 3 方タイプの場合は、アクチュエーター・シャフトの位置決めを示す点をアクチュエーターの配線接続口側に合わせます。
4. 4 本のキャップ・ネジをアクチュエーターから取り外します。取り付け用ブラケットをロール・ピンにセットし、取り付け用ブラケットのタブ部をアクチュエーターの背面に合わせます。
5. 4 本のキャップ・ネジで取り付け用ブラケットを固定します。5.6 N・m のトルク値でキャップ・ネジを締め付けます。
6. カップリングの止めネジ穴をアクチュエーターの正面に向け、カップリングをロール・ピンにセットします。
7. パネル・ナットをカップリング上にセットします。
8. カップリングの止めネジ穴とバルブのステム穴の向きを揃えてから、取り付け用ブラケット、パネル・ナット、カップリングにバルブを差し込みます。その際、バルブのロゴ側がアクチュエーターの正面に向いており、バルブ・ボンネットが位置決め用の突起の中心となるようにセットします。
9. パネル・ナットをバルブ・ボンネットにねじ込みます。11.3 N・m のトルク値で締め付けます。
10. 止めネジをカップリングの止めネジ穴にスライドさせ、1.7 N・m のトルク値で締め付けます。
11. テストを行い、正常に機能および作動することを確認します。

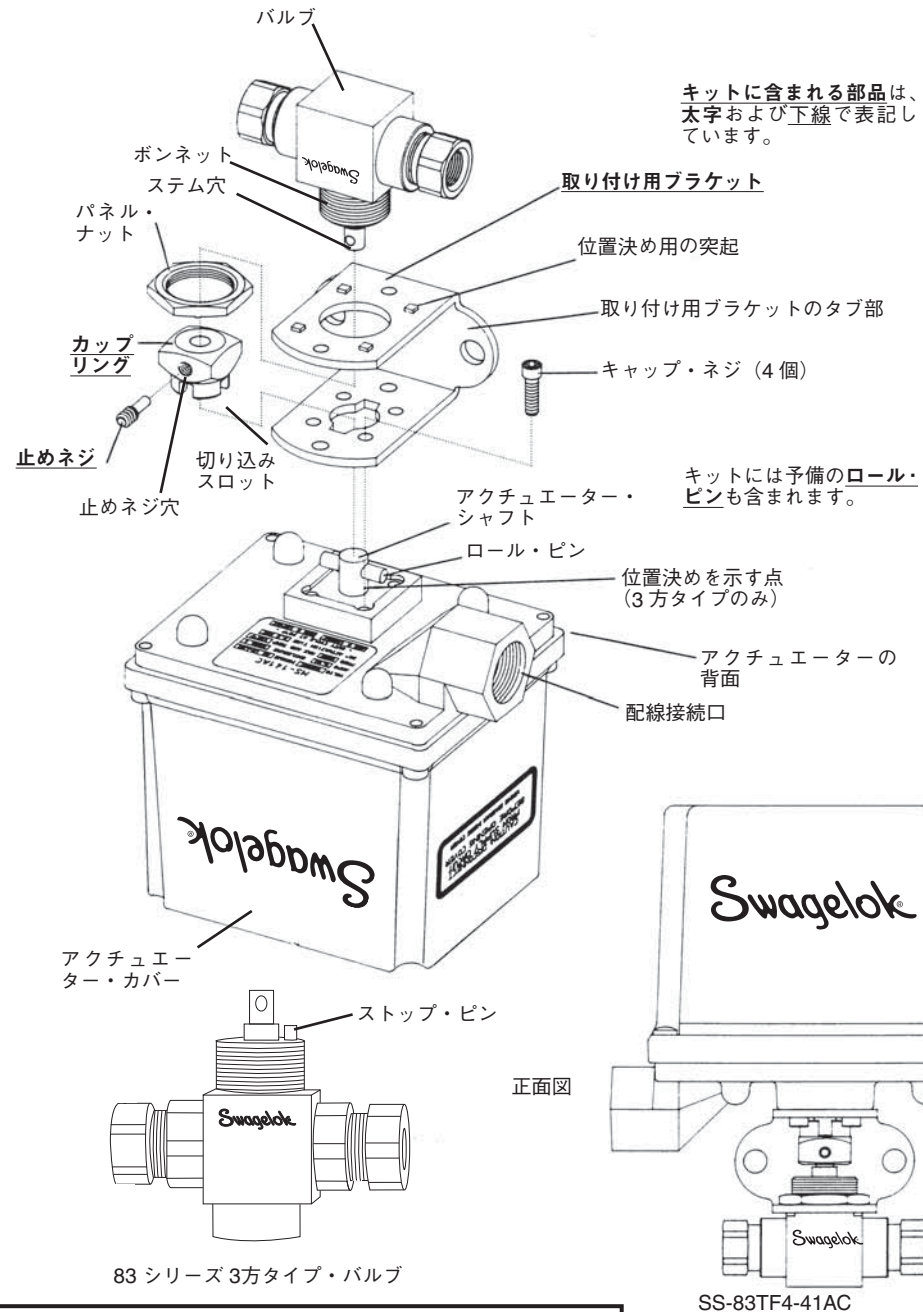

83 シリーズ 3方タイプ・バルブ

SS-83TF4-41AC

この日本語版手順説明書は、英語版手順説明書の内容を忠実に反映することを目的に、製作いたしました。日本語版の内容に英語版との相違が生じないように、細心の注意を払っておりますが、万が一相違が生じてしまった場合には、英語版の内容が優先されますので、ご留意ください。